

ISSN: 2304 - 3822

**MAD**  
magazine  
5  
multimedia-art.design

Dr. Vera **BUSHATI**

# FJALORI TERMINOLOGJIK PËR HISTORINË E ARKITEKTURËS



Kontakt:

Rr.“Bylis“ Nr. 12, Autostrada Tirane - Durres,  
Km.5, Kashar.

Kodi Postar 1051, KP 2995, Tirana Albania

Tel: +355.(0)4.24074 - 20/21,

Fax: +355.(0)4.2407422,

Cel: +355.(0)69.20 - 34126 / 81881,

E-mail: madmagazine@universitetipolis.edu.al

Web: www.universitetipolis.edu.al

Issuu: www.issuu.com/madmagazineonline

Vimeo: www.vimeo.com/madcenteronline

Botues: Ph.D. Besnik Aliaj,  
Doc. Sotir Dhamo,  
MnD. Dritan Shutina

Drejtor: Prof. Phd. Besnik Aliaj  
Kryeredaktor: Doc. Sotir Dhamo

Këshilltarë: Ph.D. Stavri Ristani  
Ph.D. Arben Shtylla  
Doc. Merita Guri

Këshilli Prof. Thoma Thomai  
Redaksional: Ph.D. Vera Bushati  
Ph.D. Antonino di Raimo  
Ph.D. Loris Rossi  
Agron Mesi  
Sonia Jojic

Redaktor Letrar: Keti Sula

Art Design Sonia Jojic,  
Layout: Drilon Shamolli,  
Gerti Struga

Shtypur nga: **BOTIME**



Autore: Dr. Vera BUSHATI

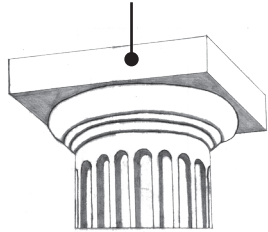
# FJALORI TERMINOLOGJIK PËR HISTORINË E ARKITEKTURËS

**Recensent** Prof. PhD. Besnik ALIAJ  
**Redaktor letrar** Keti SULA

**POLIS Press**

## ABAK

Pjesa e sipërme e një kapiteli që ndodhet poshtë arkitraut të antablementit në orderat klasikë, ka formën e një pllake të sheshtë që shërben si mbështetje e arkitraut. [lat. abacus]. *Fig. 1.1*



**Fig. 1.1** Abak

## ABSIDË

Pjesë e rumbullakosur në anën lindore të një kisha, kthina me kupolë ose qemer gjysmërrethor në një tempull, ndërtesë antike ose në një kishë të krishterë. *Fig. 1.2*



**Fig. 1.2** Absidë



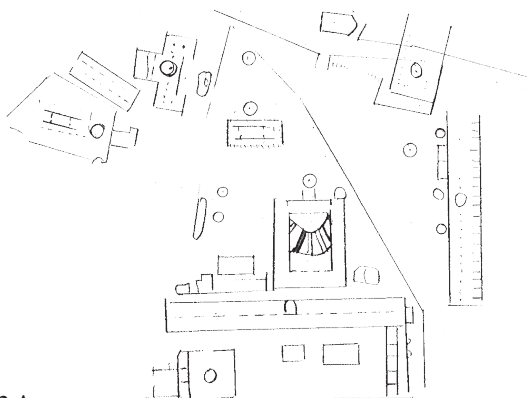
## AFRESK

Pikturë me bojëra të ngjyrave të ndryshme mbi një mur ose tavan përpara se suva-ja të jetë tharë. Afreskët më të hershme në terrenin e Shqipërisë i takojnë periudhës Romake duke u përdorur më tej edhe në atë Paleokristiane, Mesjetare e Osmane. Të tilla janë ato që gjenden në pusin e Junia Rufinës në Butrint, në Kapelën e Amfi-

teatrit të Dyrrahut, në kishën e Shën Triadhës (Berat), në Xhaminë e Ethem Beut (Tiranë) etj.

## AGORA

Qendra sociale e polisit grek, që shërbente për tregti, për mbledhje shoqërore dhe festa. *Fig. 1.3*



**Fig. 1.3** Agora

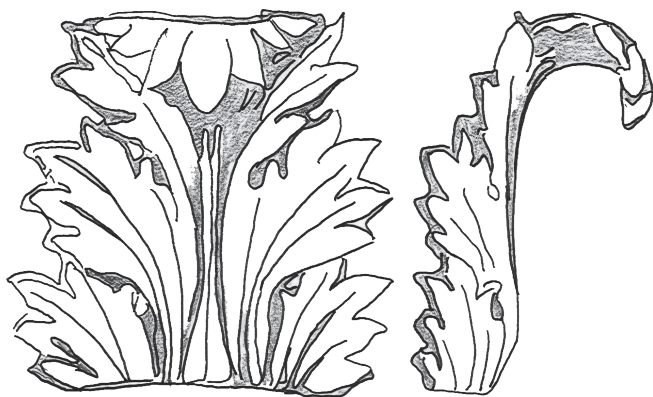
## AHËR

Kthinë përdhese e banesës fshatare, ku mbahen kafshët, ka dysheme me dhé natyror të pastruar e të rrafshuar. Merr ndriçim natyror nga dera kur është e hapur. Në mure ka kamare për mbajtje të kandilit dhe frengji të shpërndarë në ato faqe muri nga ku mund të ndihet rreziku. Një e tillë ndodhet edhe mbi mbulesën e derës dhe shërben edhe për ajrim. Në brendësi ka ndarje me gardhe purtekash ose dërrasa, me lartësi rreth 2 m (ku mbahen bagëtia në varësi të llojit). Përgjatë mureve ka grazhde me dalje rreth 30-40 cm me thupra ose me dërrasë ku i hidhet ushqimi bagëtive në dimër.

## AKANT

Bimë mesdhetare (dashtër), gjethet e së cilës janë përdorur si motive në dekorimin e paneleve ose kapiteleve në orderin korintik dhe atë kompozit.

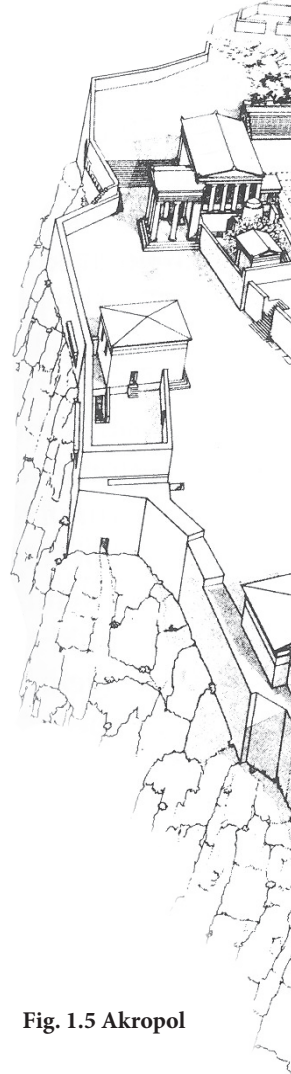
[greq. *akanthos*]. *Fig. 1.4*



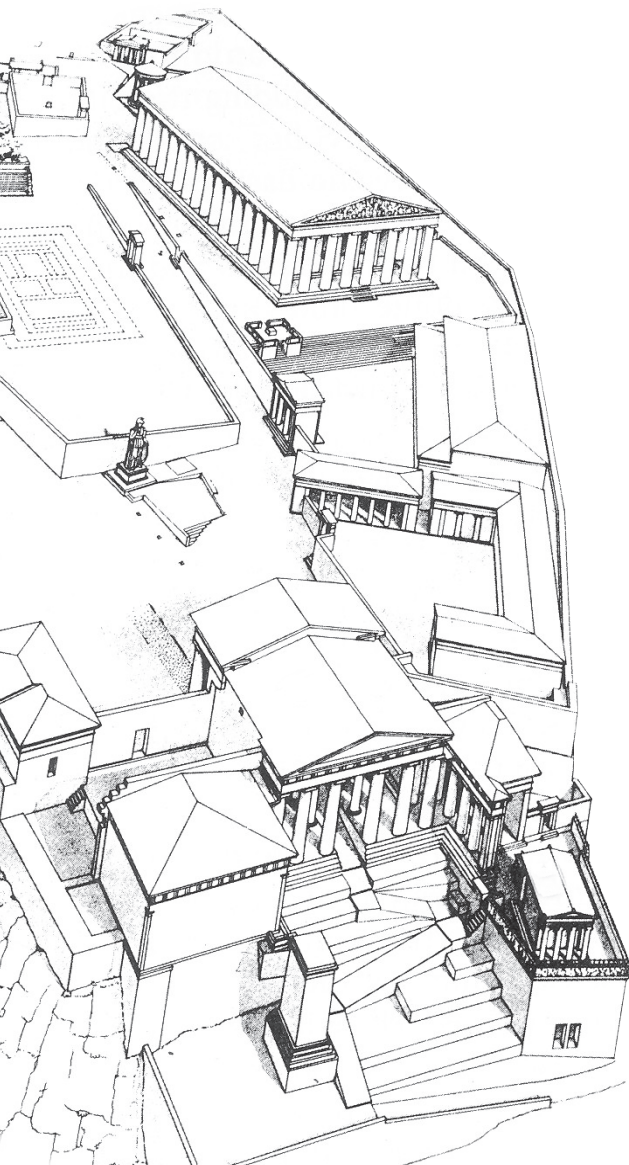
**Fig. 1.4 Akant**

## AKROPOL

Pjesa më lartë e fortifikuar e një qyteti antik, që shërbente si vend strehimi në rast lufte dhe njëkohësisht si vend i shenjtë, ku gjendeshin tempuj kushtuar perëndive më të rëndësishëm të qytetit. Në Shqipëri akropolet janë evidentuar në qytetin antik të Butrintit, Apollonisë, Lisit, Beratit, Shkodrës etj. [greq. akropolis]. *Fig. 1.5*

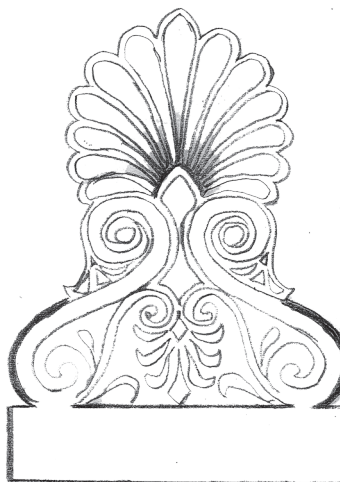


**Fig. 1.5 Akropol**



## AKROTER

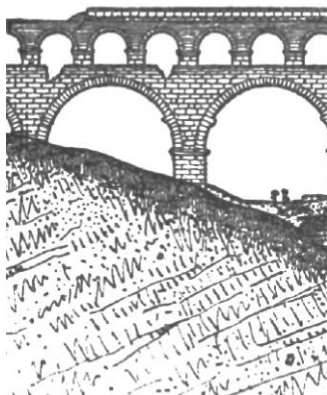
Skulpturë, statujë, dekorim, tripod, disk ose urnë prej bronzi, mermeri ose terrakote, që gjendej në kulmin e një frontoni ose në cepat e tij në strukturat antike të tempujve. [greq. akroterion, lat. acroterium]. *Fig. 1.6*



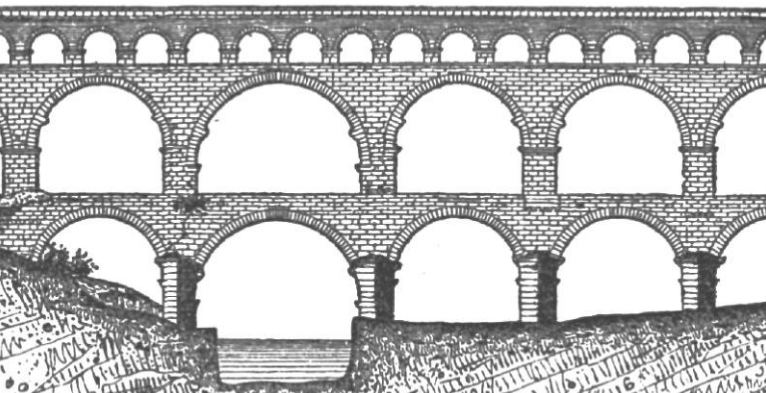
**Fig. 1.6 Akroter**

## AKUADUKT

Ujësjiellës i ndërtuar mbi një sistem muresh dhe harqesh për furnizimin me uje të pijshëm të qyteteve nga burimet të largëta ujore. Në Shqipëri njihen akuduktet antike të Durrahut (shek. II m.kr), Butrintit (shek. I p.kr), si dhe ato të qytetit të Gjirokastrës dhe fshatit Bënçë, të ngritura në periudhën e pashallëqeve shqiptare, në fund të shek. XVIII dhe në fillim të shek. XIX. [lat. aqueductus]. *Fig. 1.7*



**Fig. 1.7 Akuadukt**



## ALEGORI

Personifikim i një kocepti abstrakt. Kuptimi etimologjik është “një tjetër mënyrë për të thënë” duke përdorur një imazh apo figurë. *Fig. 1.8 Alegori*

## ALTAR

Platformë e ngritur ose bllok prej guri a mermeri, me zbukurime dhe mbishkrime, para një tempulli antik ose brënda një kishe, i përdorur gjatë ceremonive fetare si vend i dhurateve dhe fljimeve. Në kishat e krishtera, altari shpesh është një tavolinë prej mermeri brenda perimetrit të absidës ose jashtë saj në sanktuar. [lat. ara]. *Fig. 1.9 Altar*





Fig. 1.8 Alegori

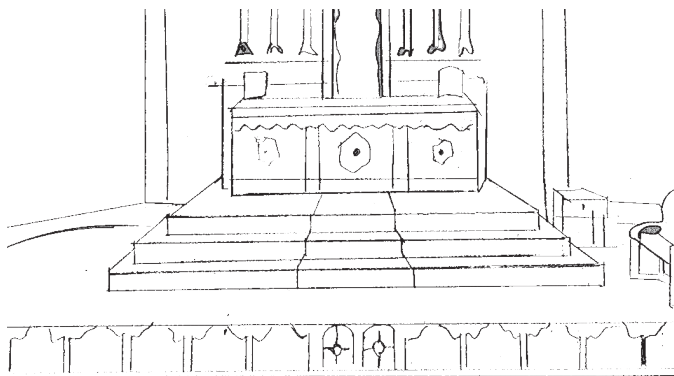
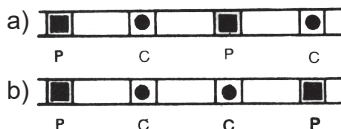


Fig. 1.9 Altar

## ALTERNIM I MBËSHTETJEVE

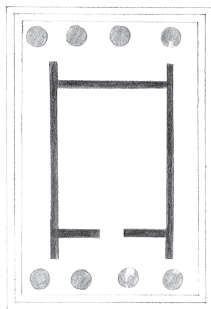
Shtylla dhe kolona që renditen sipas një rregulli, p.sh, në nefin qëndror tek disa bazilikave romanike. *Fig. 1.10*



**Fig. 1.10** Alternim i mbështetjeve

## AMFIPOSTIL

Në arkitekturën klasike, amfi-prostil tregon një tempull me një portik në pjesën e përparme dhe të pasme. Kjo nuk tejkalon më shumë se katër kolona para dhe katër pas. Më i njohur është Tempulli Amphiprostyl tetrastil i vogël i Athinës Nike në Athinë. *Fig. 1.11 Amfi-prostil*



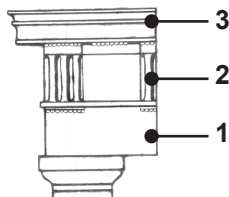
**Fig. 1.11** Amfi-prostil

## AMVON

Katedra të vendosura në kisha, që shërbejnë për leximin e librave. Në kishat më të hershme ato janë prej guri.

## ANTABLEMENT

Struktura e ngurtë mbajtëse midis kolonës dhe çatisë në ndërtesat ose tempujt antikë. Ndahej horizontalisht në tri elemente arkitektonikë: 1. arkitrau, 2. friza dhe 3. korniza. *Fig. 1.12*



**Fig. 1.12** Antablement

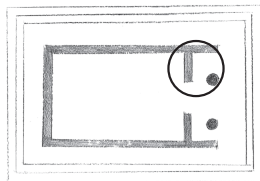
## ANTE

Pilastër ose shtyllë katërkëndore, e cila formon këndin e dalë në murin anësor të fasadës ose portikut në tempullin antik grek.

*Fig. 1.13*

## APTER

Tempull me kolonadë në anën më të ngushtë që vendosen në hapësirën midis anteve. *Fig. 1.13*



**Fig. 1.13** Apter

## ARABESKE

Elementi kryesor është një formë zemre që formohet nga 2 voluta. Mbi këtë bazë janë shtuar në numër voluta të tjera, lart, poshtë ose në anët. Ky është kështu një motiv, i cili mund të zgjerohet pafundësisht për të mbuluar një sipërfaqe të çdo madhësie. Forma bazë duket e pandryshuar gjatë shekujve. Përdorim gjetti që nga mesjeta deri në ditët e sotme. *Fig. 1.14*



**Fig. 1.14 Arabeske**

## ARKADA

1. Grup harqesh të mbështetur në shtylla ose kolona. Arkadat e vogla nën strehën e çative të disa kishave romane formojnë një hapje nga jashtë.

2. Një varg harqesh të mbajtura nga kolonat, të bashkangjitura në mure. Në Europën Jugore ma-

nastiret dhe oborret ishin shpesh të 'harkuar' përgjatë një ose më shumë anëve dhe një ose më shumë kateve. Rugët dhe sheshet, mund të jenë harkuar, si në Romën Antike ose në Mesjetë Rilindje.*Fig. 1.15*



**Fig. 1.15** Arkada

## ARKITEKTURA CISTERCIANE

Eshtë e urdhërit Cistercian. Kjo arkitekturë, kryesisht romanike, karakterizohet nga një thjeshtësi ekstreme. Gati 600 kisha në Evropën Perëndimore janë në përputhje me parimet e përcaktuara nga abacia e Clairvaux dhe Morimont (themeluar në vitin 1115). Karakteristikat kryesore janë: kulat në fasadën perëndimore, dritaret e vogla, muret e trasha, etj.

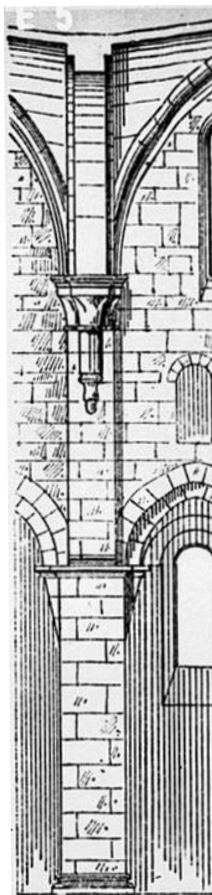
*Fig. 1.16*

## ARKITEKTURA MODERNE

Arkitektura që zë vend nga fundi i shek. XIX dhe vazhdon mesi shek. XX

## ARKITEKTURA RELIGJIOSE

Janë ndërtesa të lidhura ngushtë me besimin dhe zotin. Eshtë vendi ku çdo besimtar lutet. Në realitet



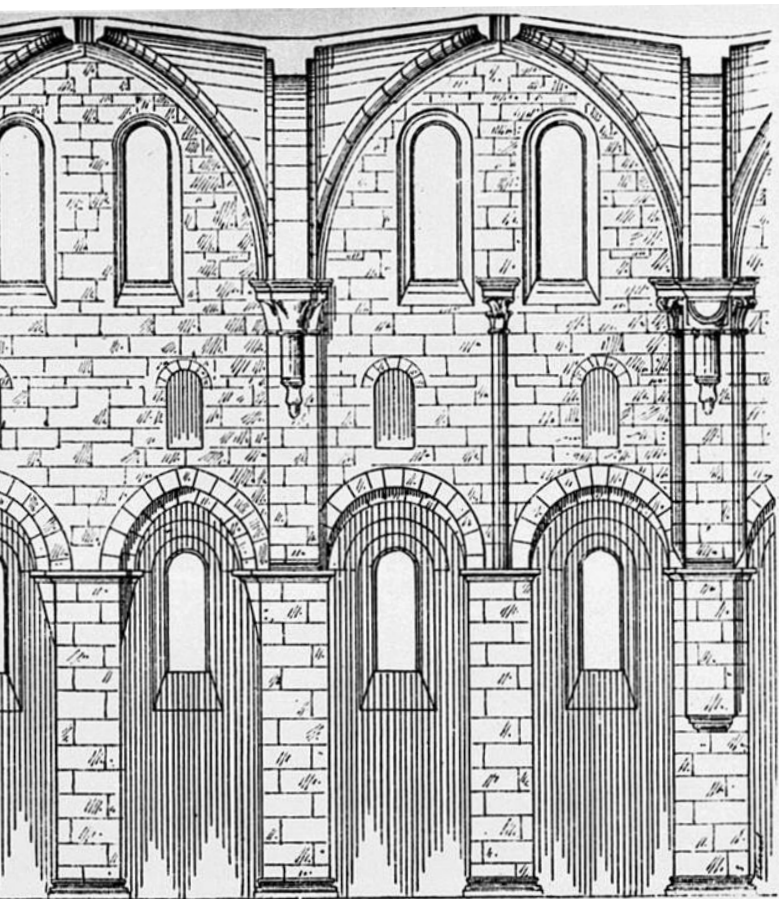


Fig. 1.16 Arkitektura Cisterciane

çdo lloj arkitekture e tillë është e lidhur me besimtarin dhe është në shërbim të përparimit të tij shpirtëror. Këto ndërtesa kanë një vlerë të shenjtë, sepse mishërojnë një univers simbolik.

Besimtari i cili ecën në brendësi të një bazilike të lashtë duhet të përshkojë një rrugë deri tek altari me një qëllim të qartë afrimit tek zotit. Një kishë, një xhami, apo një sinagogë në arkitekturë është një ndërtesë e dedikuar në mënyrë specifike ndaj kultit.

*Fig. 1.17*



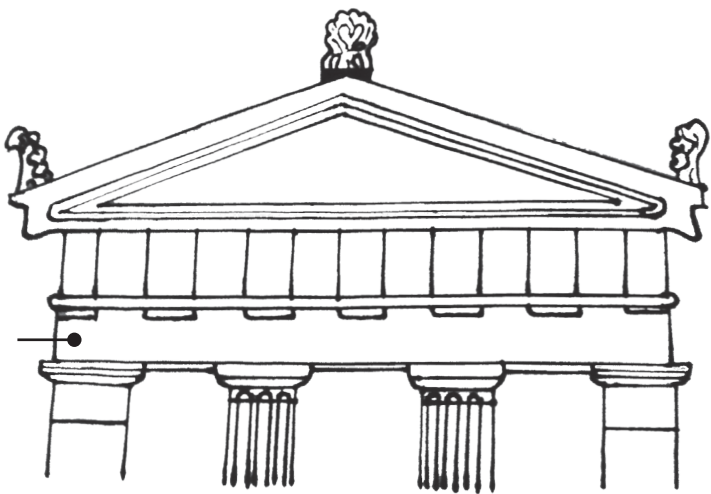
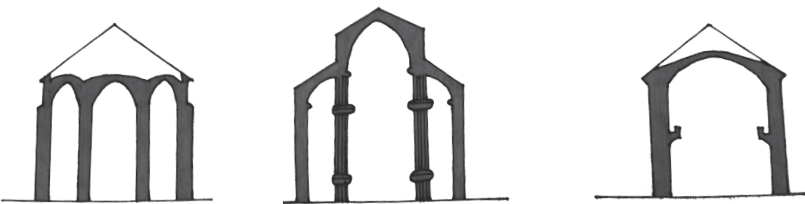
**Fig. 1.17 Arkitektura Religjioze**

## ARKITRA

Është një element arkitektonik horizontal mbajtës që mbështetet në elementët e tjerë vertikalë. Termi arkitra ka origjinë nga Rilindja. Në gjuhë letrare do të thonë “tra kryesor”. Në arkitekturën greko-romane, sidomos në tempuj,

**Fig. 1.18 Arkitra**

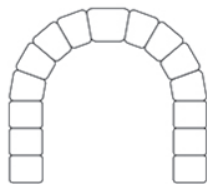




përbënte pjesën e poshtme të antablementit, e cila mbështetej në kapitel. Mund të jetë material druri, guri ose beton i armuar. Është element mbajtës dhe vendoset në pozicion horizontal mbi hapësirën e dyerve, dritareve ose vetratave. *Fig. 1.18*

## ARKIVOLTË

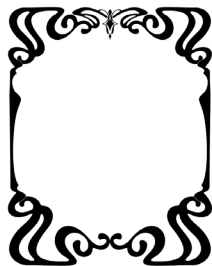
Është një element arkitektonik që formohet nga pjesë të një harku. Arkitra gjysmërrethor e gjejmë në antikitet, në kohën romake dhe Rilindje. *Fig. 1.19*



**Fig. 1.19** Arkivoltë

## ART I RI (“Art Nouveau”)

Arti i Ri është një lëvizje arti e shek. XIX dhe fillimit të shek. XX e cila është bazuar në estetikën e linjave të lakuara. Lindur si reagim kundër ekseseve të industrializimit dhe riprodhim të tepruar të stileve të mëdha, ajo është një



**Fig. 1.20** Art i Ri

lëvizje e papritur, e shpejtë, por edhe shumë e shkurtër. Ajo do të përjetojë një zhvillim ndërkom-bëtar: Tiffany në SHBA, Jugendstil (Gjermani), Sezession (Austri), Nieuwe Kunst (Holandë), Liberty (Itali), Modernizmi (Spanjë), Style moderne (në Rusi). Arti i Ri është karakterizuar nga prania e ritmeve, ngjyrave, ornamenteve të frymëzuara nga pemët, lulet, insektet, kafshët dhe futjen e tyre në jetën e përditshme. Ajo është, gjithashtu, një formë arti e cila ndihmon në atë që konsid-erohet e dobishme për zhvillimin e njerëzve moderne të shek. XX.

*Fig. 1.20*

## ART LIBERAL

Artet liberale janë ndarë në dy faza: Trivium dhe quadrivium. Trivium për “fuqinë e gjuhës” është i ndarë në dialektikë, gramatikë

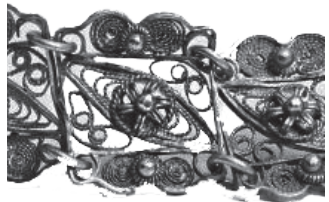


**Fig. 1.21 Art Liberal**

dhe retorikë. Quadrivium (katër rrugët e shkallës së dytë) i referohet “fuqisë së numrave” dhe përbëhet nga ritmika, muzika, gjeometria dhe astronomia. [lat.tre rrugë] *Fig. 1.21*

## ARTI FILIGRAN

Teknika e punimit në metal. Është njohur në Trojë që nga viti 2000 p.e.s. Fillohej me valëzime me material ari ose argjendi, duke grimcuar apo shtrembëruar për të krijuar modele dekorative në një sfond metalik me granula të punuara prej ari ose argjendi. Në këtë tantellë delikate është punuar me metal të pafund dhe më pas janë ngjitur pikat e kryqëzimit. Stolitë e përdorura: grila, gjethe, pishtare, zambake, etj. *Fig. 1.22*

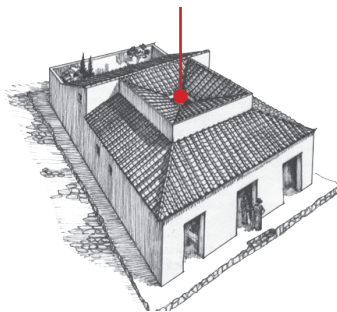


**Fig. 1.22 Arti Filigran**

## ATRIUM

1. Oborri qëndror në një banesë romake, i pambuluar ose pjesërisht i mbuluar nga çatia që mbanë nga katër ose më shumë kolona. Shembujt më të hershëm të atriumit kanë qënë të mbuluar me çati. Forma tipike e atriumit paraqitet me një complivium mbi impluvium-in, mure të veshura me panele të pikturuara (zakonisht portretet e familjarëve).

2. Në kishat paleokristiane oborri qëndror i rrethuar në të katër anët nga një portik me kolona, e lartë, me çati xhami ose dritare të mëdha, që gjenden shpesh brenda një ndërtese shumëkatëshe. Në arkitekturën moderne atrium është një hapësirë e madhe e hapur. *Fig. 1.23*



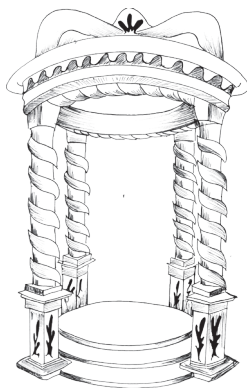
**Fig. 1.23** Atrium

## BALDAQUIN – TENDË

1.Tendë, perde, prej mëndafshi të çmuar që shërben për të mbuluar altarin.

2.Shtrat i mbuluar me perde.

*Fig. 2.1*



**Fig. 2.1** Baldaquin - tendë

## BALUSTRA

Shtylla cilindrike apo shumëkëndëshe prej guri ose druri, me forma të fryra, zakonisht në profile të ndryshme mbështetur në një parapet dhe e rrethuar nga piedestalet. *Fig. 2.2*



**Fig. 2.2** Balustra

## BALLKON

1.Shesh i vogël, zakonisht katërkëndësh i ngushtë, i rrethuar me parmakë, që del jashtë murit të një ndërtese dhe që lidhet me pjesën e brendshme të saj ndërmjet një dere.

2.Teatër - Pjesë e ndarë, kryesisht

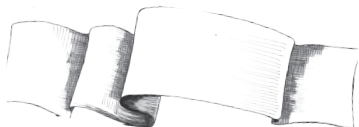


**Fig. 2.3** Ballkon

në katin e mesëm (mbi plate e nën galeri), me vende për shikuesit (në një sallë teatri a kinemaje). *Fig. 2.3*

## BANDË VALËSH

Rrip pëlhure e zbukuruar, me formë valë – valë, dallgë – dallgë. *Fig. 2.4*

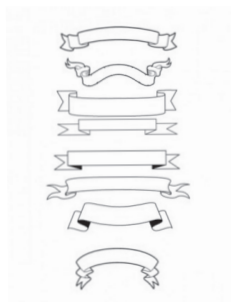


**Fig. 2.4** Bandë Valësh

## BANDEROLË

Rrip i gjerë pëlhure ose letre, me një parullë a citat të shkruar në të, që varet në raste festash ose mbahet në duar në një manifestim, në një demonstratë, etj.

*Fig. 2.5*



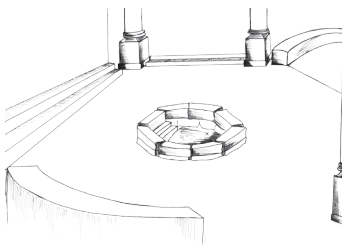
**Fig. 2.5** Banderolë

## BANDË

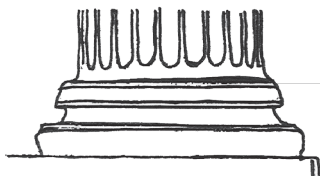
Bandë – fashë, vilar, pëlhurë letre.  
Bandë – bandë muri, rrip pëlhurë i qëndisur ose sixhade e vogël që varet në muret e dhomës për zbukurim.

## BAPTISTER

Dhomë ose ndërtesë për ritualet e pagëzimit Kristian, ndërtim i pavarur, një plan qëndror shpesh herë tetëkëndësh- gjatë shekujve të parë të krishtërim-it në Mesjetë, ndodhej në afërsi të katedrales dhe në përgjithësi në perëndim të saj, ajo i është dedikuar Shën Gjon Pagëzorit - i cili ka administruar pagëzime me anë të zhytjes në fund të pagëzimore. Me braktisjen e kësaj tradite pagëzimoreja u zëvendësua duke u vendosur në brendësi të kishës. Baptiseri i Butrintit është një nga shembujt më të spikatur të arkitekturës Paleokristiane. [lat. baptistery-pagëzore]. *Fig. 2.6*



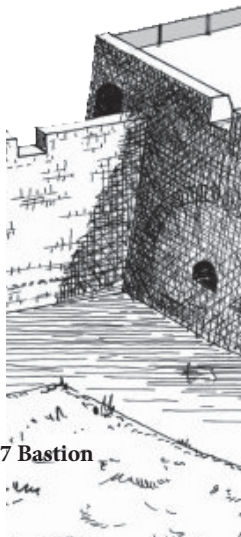
**Fig. 2.6** Baptiser



**Fig. 2.8** Bazë

## BASTION

Pjesë e dalë e murit rrethues të një fortifikimi e cila shërbente



**Fig. 2.7** Bastion



si platform për vendosjen e mbajtëseve të katapultave.

*Fig. 2.7*

## **BAZË**

1.Themel.

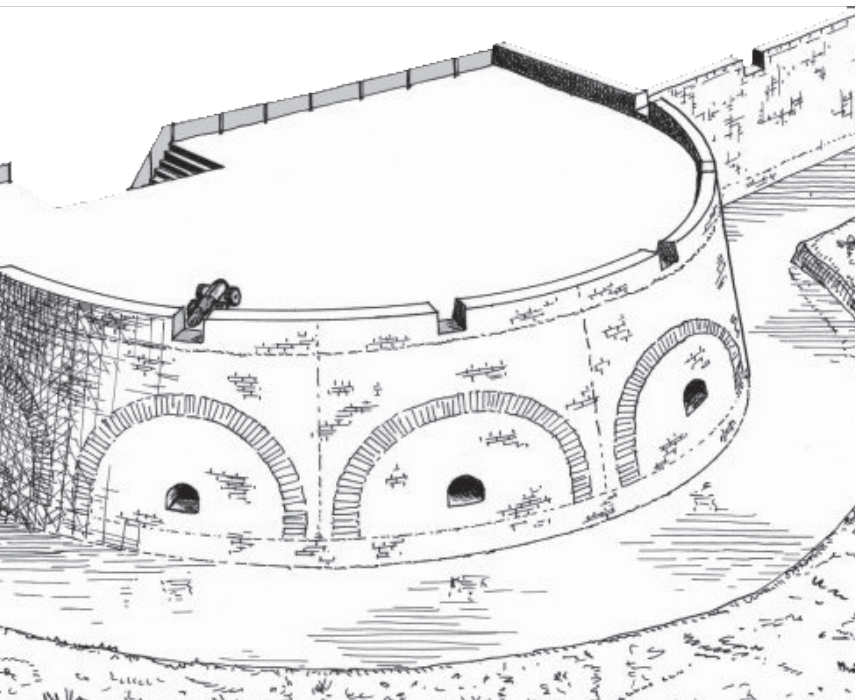
2.Bazament, pllakë.

3.Pjesa e poshtme e një trupi, mbi të cilin mbështetet ose qëndron ai, pjesa e fundit e një trupi, që zakonisht është më e

gjerë në krahasim me majën.

4.Kati i poshtëm i ndërtesës, zakonisht poshtë ose pjesërisht poshtë nivelit të terrenit.

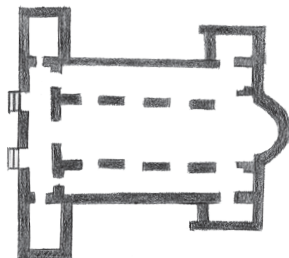
Ky është një ambient sikurse është edhe qilari. *Fig. 2.8*



## BAZILIKË

1. Ndërtesë publike romake në formë katërkëndore me një nef qëndror dhe abside gjysmërrethore në njërin anë ose në të dy pjesët fundore dhe dy nefe anësore të ndara nga dy radhë kolonash, e përdorur si sallë gjyqi dhe vend takimesh publike.

2. Kishë me një nef qëndror dhe dy ose katër nefe anësore të ndara nga një radhë kolonash ose arkadash, me një ose më shume absida gjysmërrethore. *Fig. 2.9*



**Fig. 2.9** Bazilikë

## BISHTAT E STREHËS

Në njëjës bisht strehe. Janë binarë të hollë, të mbërthyer në zgjatim të trarëvë të çatisë ose të mahive dhe të gërshërezave që dalin jashtë faqes së murit. Formojnë konstruktionin mbajtës së strehës së shtëpisë e cila del rreth 60-70 cm.

## BIZANTIN

Arti kristian i perandorisë Romake të Lindjes dhe të zonave të influencës) Ai lulëzoi duke u nisur nga Kostandinopoli). Arti bizantin përzien - për realizime vetëm religjioze - elementë të marra nga arti kristian në shekujt e parë, nga Azia e vogël dhe nga Egjipti Aleksandrin. Në historinë e tij dallohen përgjithsisht tri epoka të mëdha:

1. Epoka e parë që lulëzoi nën mbretërimin e Justinianit (v. 526-565) me ndërtimin e Shën Sofisë në Kostandinopol. Kriza e Ikonoklastës (v. 726-843) u zgjidh nga rindërtimi i kultit të imazhit.

2. Një lulëzim i ri në epokën e perandorëve Maqedonas (Rilindja Maqedonase shek. IX

- XII) me shtrirje deri në Venecia (Shën Mark) dhe Rusi, ku influenca e artit bizantin qëndroi gjallë

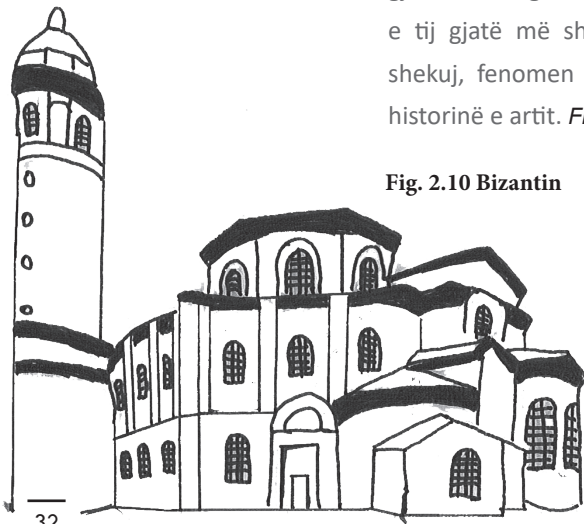
deri në kohët moderne. 3. Epoka e madhe e fundit vendoset në epokën e Paleologëve (v. 1261 - 1453). Në v. 1453, Turqit pushtuan Kostandinopolin, por arti bizantin mbijetoi sot e kësaj dite në krishtërimin greko-ortodoks. Ai ka ushtruar një influencë të rëndësishme në artin romanik e gotik francez dhe gjerman dhe në “mënyrën greke” apo “bizantine” të artit italian të shek. XIII.

Në arkitekturë forma më e

preferuar është plani qëndror i mbuluar nga një kupolë duke krijuar tipin e bazilikës me kupol.

Piktura la kryevepra - mozaike, miniatura dhe ikona. Ashpërsia skulpturale dhe madhështia e personazheve e gjitha në sipërfaqë të sheshta rezulton në një bindje shekullore të kanoneve të ngurta, disa prej të cilave e shpejtuan artin bizantin që të evoluonte, por, gjithashtu, siguroi mbijetesën e tij gjatë më shumë se 15 shekuj, fenomen ky, unik në historinë e artit. *Fig. 2.10*

**Fig. 2.10 Bizantin**



## BULEFTER

Salla ku bëheshin mbledhjet e këshillit të pleqve. Monumenti i Agonateve *Fig. 2.11*

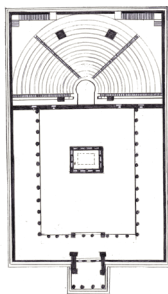


Fig. 2.11 Bulefter

## CHANFREIN OSE KËND I ZMUSUAR

Cep i kthyer me një kënd 45 gradë. Aplikuar në arkitekturën e mesjetës, ndryshe nga cepat e mëparshëm me kënde 90 gradë, këto kënde janë të gdhendura. Ky përpunim i cepave vërehet shpesh në këtë epokë në element të ndryshëm të cepave të kolonave, dritareve, etj.

## CHURRIGUERISME

Shfaqje e stilit barok krijuar nga arkitekti spanjoll Jose Churriguera (1650-1723). Kjo stolisje e mbingarkuar, anarkike përshkon të gjitha elementet e ndërtimit, është një ngjarje paralele me sti-



Fig. 3.1 Churriguerisme

lin spanjoll Plateresque. *Fig. 3.1*

### CLOTURE DE CHOEUR

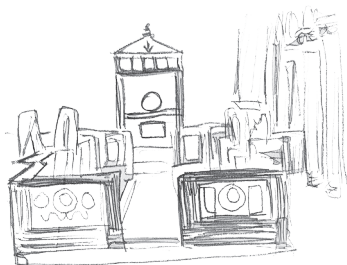
Mbyllja e hapësirave ku vendoset kori me porta shumë të forta dhe të ngurta, të cilat ndajnë vendndodhjen e shërbesave fetare apo këngëtarëve. Ndarjet janë të larta dhe kishat me deambulator.

### COLONNE DE LA FLAGELLA-TION

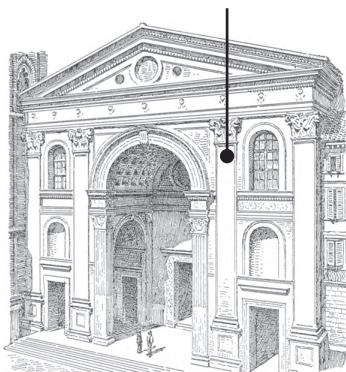
Kolona e fishkëllimës (apo e rahjes me kamxhik) tregon vuajtjen e Krishtit me kamxhik nëpërmjet instrumentëve të pasionit, ndërsa në pjesën e poshtme të saj ajo, gjithashtu, paraqet vuajtjen e Krishtit me kurorën me gjemba. *Fig. 3.2*

### COLOSSAL

Order kolosal – kolonat kanë lartësinë e disa kateve është përdorur në Rilindje, Barok dhe në



**Fig. 3.2 Cloture de chœur**

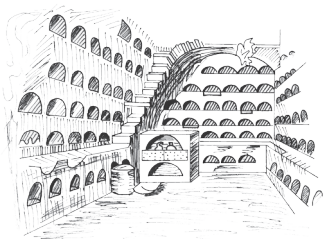


**Fig. 3.3 Colossal**

Perandorin e dytë në Francë. *Fig. 3.3*

### COLUMBARIUM

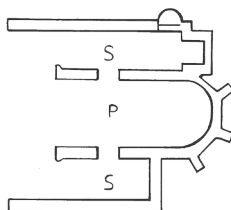
Varrezat e kohës romake dhe shekujve të parë të krishterë. Në veçanti në katakombe ose në mungesë të hapësirës urnat e hir-it vendoseshin në kamare duke i bërë të dukeshin si një papafingo pëllumbash. *Fig. 3.4*



**Fig. 3.4 Columbarium**

### COMMUNICANTS

Në arkitekturën romanike koret dytësore mblihdeshin pas korit kryesor përmes një hapje të murit ndarës. *Fig. 3.5*

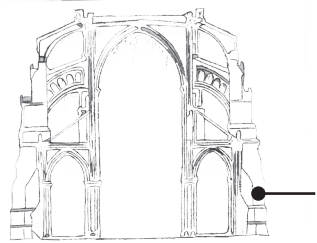


**Fig. 3.5 Communicants**

### CONTRAPOSTO

Element konstruktiv që përforcon një strukturë duke “përthithur” (neutralizuar) forcat shtytëse që shkarkohen mbi të, janë të vendosura zakonisht në pjesën e jashtme të ndërtesës, por mund

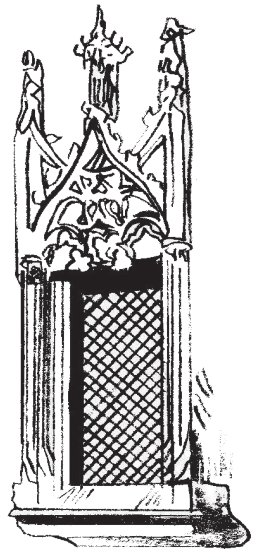
të ndërtohen dhe në brendësi të një murature – veçanërisht në ndërtime ushtarake dhe fortifikuese, për t'i dhënë një qëndrueshmëri më të lartë. *Fig. 3.6*



**Fig. 3.6 Contraposto**

### **CUSTODE, PYX, CUSTOS**

Hapësirë e vogël e mbyllur me grilë për të ruajtur dhe mirëpritur të ardhurit. Kustodi ishte vendosur pranë altarit (pranë Ungjillëve). Në arkitekturën gotike, Kustodi me shumë zbukurime del edhe mbi kurorë-zimin (altari, b) deri në 28 cm. Në shek. XVI ai është zëvendësuar me faltoren në altar. *Fig. 3.7*



**Fig. 3.7 Custode**

### **ÇARDAK**

Mjedis i hapur në katin e parë të banesave popullore. Zakonisht përdoret për ndenjtje dhe përpunim produktesh bujqësore. Në njërën anë të tij është vendosur,



i diferencuar në lartësi, qoshku. Banesë me çardak i gjejmë në qytetet Shkodër, Berat, Gjiro-kastër, etj. *Fig. 3.8*



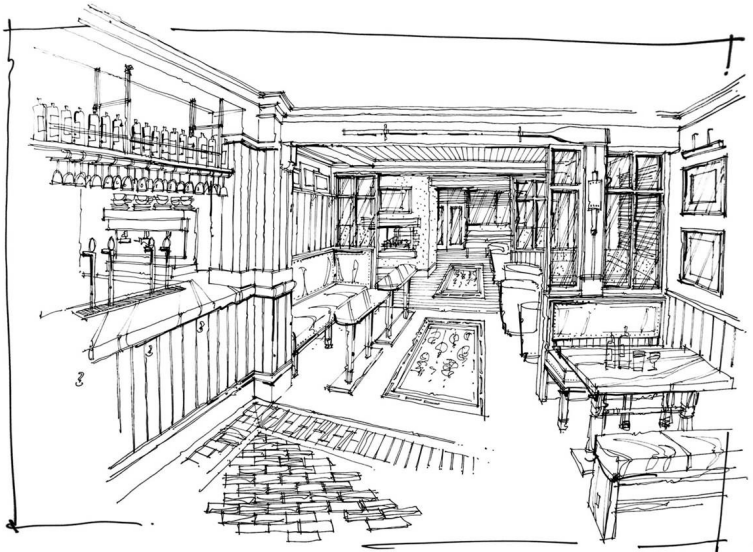
**Fig. 3.8 Çardak**

## DEKORACION

Të gjitha objektet dhe stolitë e përdorura për të dekoruar dhe zbukuruar bazën e përdorur për një objekt të caktuar të tilla si mobilje, një fasade, etj. [lat. dekora-re- dekoroj, zbukuroj]. Dekorime, zbukurime, ornamentimi është në vetvete një proces dekorativ. Kjo konstaton në ornamentim ose dekorim. Në arkitekturë mund të ketë edhe dekorues, zbukurues që integrohen me të. Kufinj të ndarjes ndonjëherë janë të paqartë. Një frizë dekorative mund të jetë në të njëjtën kohë e shumëfishuar për të dhënë ritmin e ndërtesës. [lat. ornare- të rregullosh].

Motive thelbësore të tyre:

- 1.gjeometrike (me orientim sipas busullës) me endje ose thurje.
- 2.me formë bimësh të dendura (p.sh, bima akant).
- 3.me forma kafshësh.
- 4.me forma humane të pikturuara ose të gdhendura. *Fig. 4.1*



**Fig. 4.1 Dekoracion**

## DEKUMANUS

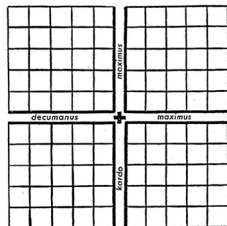
Gjendet tek qyteti romak në rrugët kryesore me orientim lind-je-perëndim. *Fig. 4.2*

## DEMI-COLONE

Gjysmë-kolonë. Kolonë e zhytyr ose e mbështetur në mur. (Pilas-tër)

## DEMON

Engjëj të shfronësuar, personifikues të së keqes. Në përgjithësi simbolizohen nga kafshë si: gjarpërinjtë, nepërkat, dragonj, luanë (që prej kristianizmit primitiv), figura njerëzore si engjëj të zinj (që nga Mesjeta), grotesket si figura me brirë, veshet me majë, me këmbët në formën e thundrave veshur me bisht, krahë dhe pallto me lëkurë të lakuriqit të natës, e lyer me të zezë, të kuqe ose jeshile, të armatosur me një sfurk tridhëmbësh. *Fig. 4.3*



**Fig. 4.2 Dekumanus**

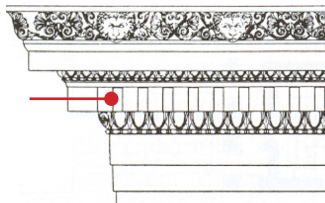


**Fig. 4.3 Demon**

## DENTIKULA

Zbukurime (dekorime) në formë të blloqeve të vogla katrore të përdorura në seri në arkitekturën greke klasike, arkitekturën romake dhe arkitekturën neoklasike.

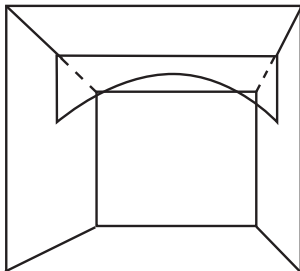
Dentikul, dentil është motiv i gdhendur në formën e dhëmbëve, në pjesën e poshtme të kornizës që në disa raste zëvendëson frizin e antablamentin në orderin jonik e korintik. [lat. denticulus]. (gjendet tek orderi jonik). *Fig. 4.4*



**Fig. 4.4 Dentikule**

## DIAFRAGMA

Diafragma është një hark transversial (tërthor) që kalon përmes nefit të një kisha duke mbajtur një pjesë muri mbi kulm. Harqet e tillë ndajnë çatitë e drurit në seksione dhe ndoshta përdoren për të ndaluar përhapjet e zjarrit. *Fig. 4.5*



**Fig. 4.5 Diafragma**

## DIAKONIKON

1. Quket ndryshe sakristi në gjuhën e krishterë. Është dhomë e vogël në një banesë që më parë është përdorur për të kryer shërbimet shtëpiake ose ndryshe quhet "aneks" ku mund edhe të gatuhet në mungesë të kuzhinës.

2. Kthinë ose dhomë në një kishë paleokristiane ku përgatiteshin paraprakisht shërbesat familjare fetare.

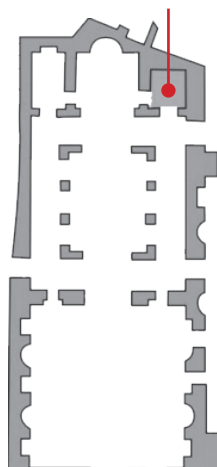
3. Në kisha, mjedis i vogël me absid në të djathtë të ndërtesës.

*Fig. 4.6*

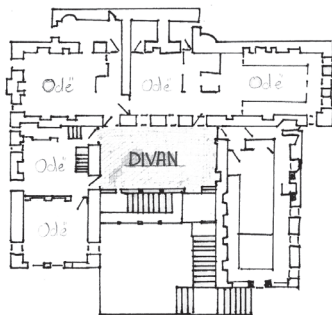
## DIVAN

Koridor i gjerë ndërmjet ambienteve të banesës.

1.1 Divan i poshtëm – ambient ndërlidhës i katit të parë i mbyllur në variantet trekatëshe të banesës gjirokastrite. Ky ambient gjendet sipër nëndivanit dhe



**Fig. 4.6** Dianikon



**Fig. 4.7** Divan

përveç funksionit lidhës midis kateve, përdoret edhe si ambient i përditshëm. Është i ndriçuar më shumë se nëndivani.

1.2 Divan i sipërm – ambient i hapur ose i mbyllur i katit të

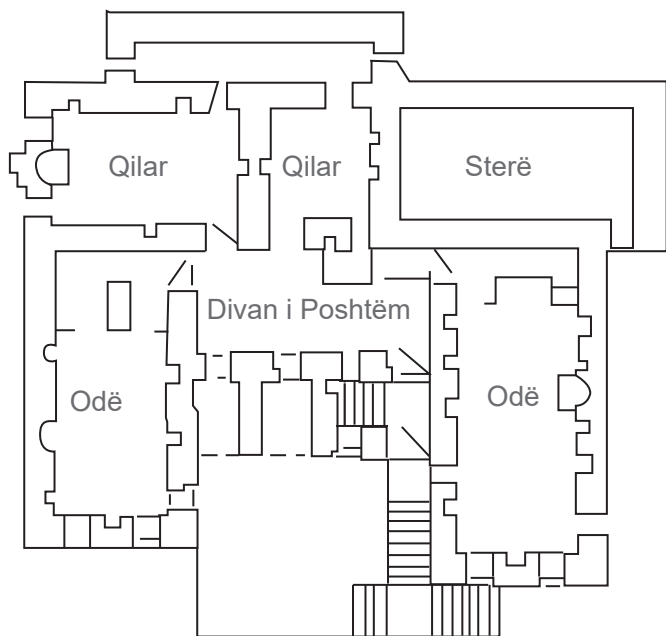


Fig. 4.8 Divani poshtem

sipërm në banesën gjirokastrite. Ai ka sipas varianteve funksione ndërlidhëse dhe banimi gjatë verës ose vetëm ndërlidhëse. Ky ambient varet nga tipi i shtëpive dhe ndryshon sipas shtëpive me dy ose tre kate. Është dhoma e madhe e katit të dytë të shtëpisë dhe është e ndriçuar shumë mirë, përdoret shpesh edhe si ambient i përditshëm.

1.3 Nëndivan - ambienti ndërlidhës i katit përdhe në banesën gjirokastrite. Ky ka një funksion lidhës midis dhomave dhe ambienteve të tjera, por në ditët e nxehta përdoret nga të zotërit e shtëpisë si një ambient i freskët për të qëndruar. Lartësia e këtij ambienti është e madhe. Në shtëpitë e rëndësishme në këto ambiente vendosej guri për të bluar kafënë. *Fig. 4.7, Fig 4.8*

## DRAPERI

1.Stof është një fjalë e përgjithshme duke iu referuar llojeve të pëlhurave apo tekstileve. [lat. drappus.]

2.Draperi prej guri dekorues. (Gotiku i vonë dhe Rilindja, Baroku).  
*Fig. 4.9*



**Fig. 4.9 Draperi**

## DREJTIM

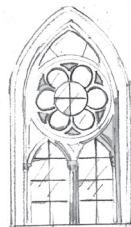
Drejtimit, orientimit. Kishat e fesë së krishterë janë orientuar nga perëndimi në lindje, p. sh, edhe kori dhe altari gjenden në lindje (në lidhje me tokën e shenjtë dhe lindjen e diellit). Kjo vjen nga mesjeta dhe orientimi është tepër i rëndësishëm. Vendet e kultit jo të krishtera, gjithashtu, kanë orientim.

## DREDITARE

1.Zona të hapura në mure të ndërtesës. (Fig 1)



*Fig. 9*



*Fig. 8*

**Fig. 4.10 Dreditare**



2. Dritaret e vendosura në mur janë kënd- drejtë. (Fig 2).

3. Mbështetet pjesa e tërthortë e dritareve të ulëta (Figura 1.2)

4. Qemeri mbyll pjesën e sipërme të hapësirës. Ajo shpesh është e zbukuruar (Fig1).

5. Ornamentet janë pjesë përbërëse e dritareve (8.10 Figura b).

6. (Figura 8.9).

7. Piktura, tantella guri, dekorimi i pjesëve të sipërme, që haset kryesisht në dritaret e stilit gotik. (Fig 5 a, b, c, 7.

Format e saj:

1. Dritare me hark, ajo ka në pjesën e sipërme një gjysmë-rrethi. E gjejmë present më shumë në epokën romake. (fig 2)

2. Dritare e dyfishtë (binjake) ato grupohen dy e nga dy me një kolonë në mes, e cila ndan hapjet e tyre. Këto dritare në kohën e rilindjes shkëputen nga harku i stilit

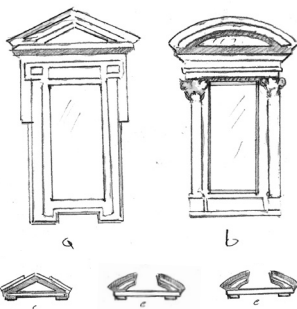


Fig.10 (a,b,c,d,e)

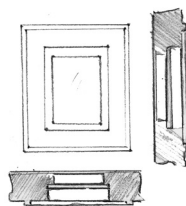


Fig.1.

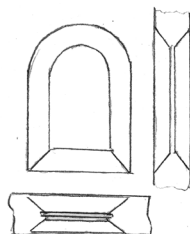


Fig.2.

gotik. fig3)

3.Oculus dritare e rrumbullakët (Fig.4) në periudhën e stilit gotik dhe atë të Rilindjes shfaqet në trajtë pikturë (Fig. 5 a, b, c). Kemi raste të dritareve tri lobëshe, katër lobëshe, formë si vrima e çelësit: Fig 5 d, e, f) formë e ngjashme me syrin, e rrumbullakët ose ovale në stilin barok (Fig 5).

4.I përbërë prej kolonave me një aks.

5.E ngritur, rrethore, shpesh ka në pjesën e sipërme vizatime me përmasa të mëdha që i tejkalojnë dhe ato të portave. (rasti i fasadës kryesore me dy transepte) përgjithësisht të përdorura në katedrale gotike. Fig. 4.10

## EDICULE

Dyqan i një stendë mund të jetë ose ndërtim i pavarur ose pjesë e një strukture të madhe, p.sh, në një qendër tregtare ose një sta-

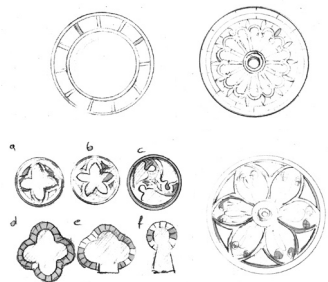
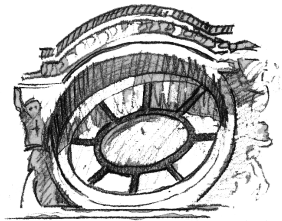
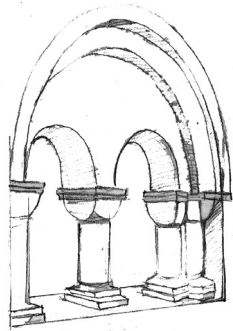


Fig. 4.10 Dritare

cion hekurudhor, e gjejmë edhe si pjesë në tempujt antikë si ai i Apolonit Didim. *Fig. 5.1*

## EKSEDËR

1.Portik me ndenjëse në formë gjysmërrethore i përdorur si vend diskutimesh e debatesh në Greqinë dhe Romën e lashtë.

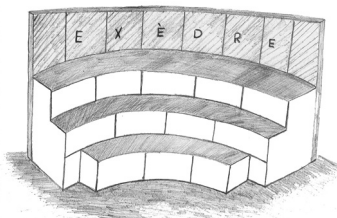
2.Kamare ose nike gjysmë rrethore, e mbuluar me kupolë e stolitur me statuja dhe e pajisur zakonisht me një stol për shplohjen e njerëzve në sheshet publike të qyteteve antike. [lat.exedra]

Në arkitekturë, exedra mund të shprehet me një trajtë të lakuar me kolonadë gjysmërrethore.

*Fig. 5.2*



**Fig. 5.1** Edicule



**Fig. 5.2** Eksedër

## EKZONARTEKS

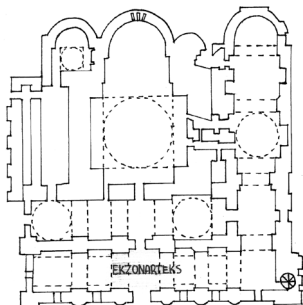
Kthina e parë në anën perëndimore ose në hyrjen e një kisha. Kthina para narteksit në kishën paleokristiane. *Fig. 5.3*

## EMBLEMA

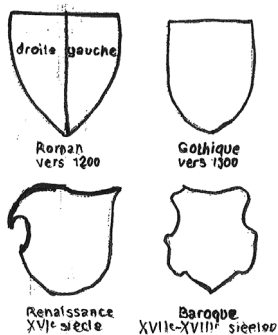
Në artin antik dekorimi ka si temë simbol një objekt prej metali. Më vonë përcakton në mënyrë të përgjithshme figurën ose atributin simbolik më të rëndësishëm. Është “pjesë e sjellë” nga greqishtja. *Fig. 5.4*

## ENCORBELLEMENT

Ndërtimi i gdhendur në fasadë ose në këndet e shtëpisë në përgjithësi nuk kanë lidhje me tokën, por mund të shtrihen në shumë kate. Ballkoni i mbyllur që gjegjëjmë shpesh në shtëpitë e jugut të Gjermanisë e veçanërisht në



**Fig. 5.3** Ekzonarteks



**Fig. 5.4** Emblema

Nuremberg është frymëzuar nga fryma e shenjtë. *Fig. 5.5*

## ERKER

Volum i dalë përtej faqeve të jashtme të një ndërtimi. *Fig. 5.6*

## EUCHORION

Hapësira brenda mureve të qytetit, e rezervuar për strehimin e banorëve të fshatrave në rast lufte. *Fig. 5.7*



Fig. 5.6 Erker

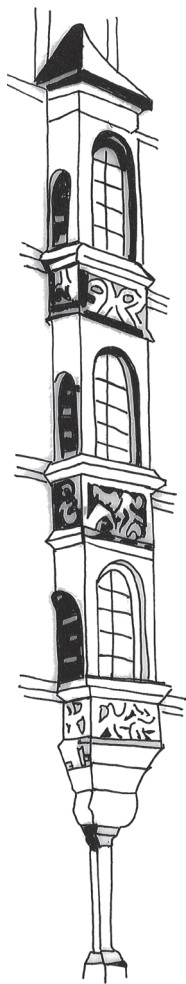


Fig.5.5 Encorbellement

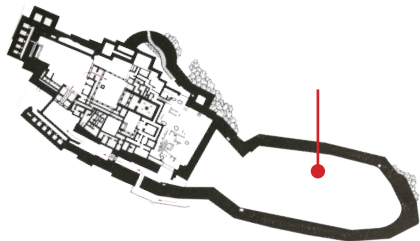


Fig. 5.7 Euchorion

## FAIENCES

1. Qeramikë është emër konvencional në gjuhën angleze.
2. Faience (de Faenza, qytet italian mirënjohur për poçarët).
3. Pas një pjekjeje të parë, pjesët përgjithësisht të ngjyrosura e me figura kaliten me kallaj të ftohur dhe më pas piqet përsëri në zjarr të madh.

## FASADE

1. Faqja e përparme e një ndërtese, ana e jashtme e faqes kryesore të një ndërtese, ballinë. Fasada e ndërtesës (e shtëpisë, e pallatit).
2. Pamje e jashtme, e mirë a e bukur, që fsheh diçka të keqe a të shëmtuar, pamje që të gënjejnë (figurative). *Fig. 6.1*



**Fig. 6.1** Fasade

## FAUNES

Fauni është një krijesë legjendare nga mitologjia romake. *Fig. 6.2*

## FIGURA E MREKULLISË

Imazh i pikturuar ose i gdhendur që përfaqëson Krishtin ose Marian në vendet e pelegrinazhit e përmendur për fuqitë e saj të mrekullueshme.



**Fig. 6.2** Faunes

## FILDISHT

Material i cili mund të merret nga brirët e elefantëve dhe nga lopa e detit. Ky material është trajtuar në mënyra të ndryshme në epoka të ndryshme, gjatë antikitetit si relike, ndërsa gjatë periudhave pasardhëse e gjejmë në shume forma. *Fig. 6.3*



**Fig. 6.3** Fildisht

## FOND I BRONZIT

Pagëzimosrja. Objekt i thellë i përdorur për pagëzimin, prej guri, bronzi ose druri, i cili që në shek. XI, zëvendëson pagëzimoret e shekujve të parë pas krishtit. Është në përgjithësi i zbukuruar me imazhe biblike të lidhura me pagëzimin. *Fig. 6.4*



**Fig. 6.4** Fond i bronzit

## FONTANA SHATËRVAN

Që në kohët e lashta, një nga elementët më popullor dekorativ në urbanistikën e qyteteve dhe ka disa forma. Më kyçet, zambakët e ujit [greq. Nymphaion] ishin shpesh herë instalime të mëdha ku romakët merrnin ujë nga burimi që e sjellnin nga aquaduktet. Qelizat e fontanës rrjedhin në formë rrethore ose katrore përreth një shtylle të vendosur në fontanë të zbukuruar me figura. Ajo ndodhet në disa qytete mesjetare, në qendër



**Fig. 6.5** Fontana shatërvan

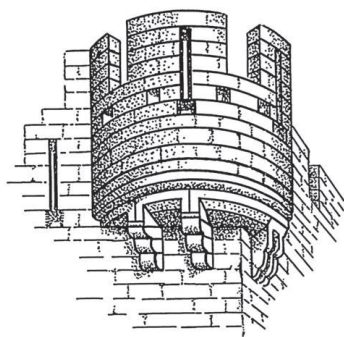


të tij. Rilindja i qëndron besnike shtyllës së fontanës në Gjermani, por në qytetet Latine më e preferuara është fontana klasike. Fontanat baroke do të dekorohen me figura mitologjike, zotër të detit dhe burimit: Poseidoni, Najadat etj.

Në parqe fontanat "shpërthenin" në ujë- vara. *Fig. 6.5*

## FRENGJI

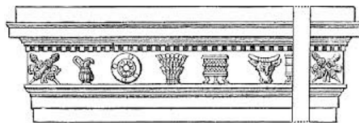
E çara mbi murin e një kulle ose bedeni nga ku mund të qëllohej mbi rrethuesit. Një formë kulle në një ndertesë. *Fig. 6.6*



**Fig. 6.6** Frengji

## FRIZË

Element i antablementit në arkitekturën antike. Dallojmë friza të ndërprera (dorike) dhe të vazhduar (jonike, korintike). Zakonisht është vend i paracaktuar për dekoracion. (shiko figurat e orderave). *Fig. 6.7*



**Fig. 6.7** Frize

## FRONI I LAVDISË

Paraqitja e Zotit që mban kryqin në duar dhe pëllumbin e paqes.

*Fig. 6.8*



**Fig. 6.8 Froni i Lavdisë**

## FRONTESPIS

Pjesa e murit mbi kulm. Pjesë e dekoruar, dritare dhe hyrje gotike, shpesh e zbukuruar. *Fig. 6.9*

## FRONTON

Kornizë trekëndore e vendosur mbi dyert, niket ose dritaret e monumenteve antike. Pjesa përfunduese e fasadës së një godine e mbular nga një çati e pjerrët. Frontoni është i përbërë nga një strukturë trekëndore e kufizuar nga një kornizë e poshtme dhe nga pjerrësit e çatisë. Ndonjëherë e ngatërruar me timpanin, i cili më saktësisht i referohet vetëm brendësisë së strukturës trekën-



**Fig. 6.9 Frontespis**

dore dhe dekorimit të saj. Termi mund të tregojë edhe struktura të ngjashme në forma arkitektonike të ndryshme (porta, portale, banesa etj.).

Variante të frontonit trekëndorë janë tipet:

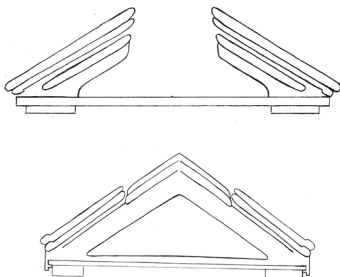
-me hapa

-të lakuar ose të harkuar

-sirian

-të thyer

*Fig. 6.10*



**Fig. 6.10 Fronton**

## FUNDI SHISHES

Blok qelqi i rrumbullakët, ka nuancë të gjelbër, trashësia është më e madhe në qendër sesa në skaje. (Shek. XV dhe XVI) [frenj. Cul-de-bouteille; ang. End of the bottle].

## GALERI

- 1.Pjesa e gjatë e pritjes në kështjellat e stilit barok dhe klasik. (Salla e Pasqyrave në Versajë).
- 2.Vendi për të ekspozuar veprat e artit.
- 3.Në një sallë teatri: katet e sipërme (Galeria e inkorporuar).
- 4.Tribunë. *Fig. 7.1*

## GALILE

- 1.Hyrja e mbuluar e një ndërtese, një kishë me kolona nga të dyja anët. Zakonisht ndodhet në perëndim të kishës e quajtur kështu për shkak se është stationi i fundit të Procesioneve të Pashkëve, që simbolizon kthimin e Krishtit të ringjallur në Galile, termi i referuar shek. XVI.
- 2.Një ndarje e zgjatur, zakonisht e mbuluar.
- 3.Funksion ndërlidhës mes dy pjesëve të një ndërtesë; gjerë-



**Fig. 7.1 Galeri**

sisht dhe shpejt u bë një sinonim për, verandë, Patio.

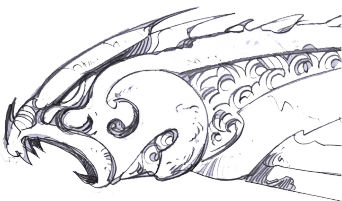
4.Hapësirë me funksion kryesisht dekorativ, që karakterizohet nga prania e një seri e shtyllave, tipike e fasadave e kishave romanike dhe gotike. *Fig. 7.2*



**Fig. 7.2 Galile**

## GARGUJL

Ulluk, pjesë e çatisë e destinuar për t'u mbrojtur nga lagështira. Në tempujt antik ky ulluk paraqitej si një figurë (kokë) luani. Në arkitekturën gotike ishte një figurë kafshe e panatyrshme e pozicionuar përpara ndërtesës në mënyrë që uji të nxirrej nga ky ulluk larg ndërtesës. Përveç funksionit të derdhjes së ujërave shërbente edhe në formë dekori përgjithësisht në kishat e periudhës Gotike. *Fig. 7.3*



**Fig. 7.3 Gargujl**

## GEMINAT

Element i dyfishuar, i dyzuar i një arkitekture, kopje të njëra-tjetrës, binjakë. Për shembull: Dy kolumna me një bazë/ antable- menti i përbashkët i dy dritareve, shtylla, dritare të dyzuara të vendosura dy e nga dy.

## GENIUS

Në romën antike është e lidhur me mbrojtjen e shpirtit të një vendi dhe zakonisht paraqitej me anë të një figure ikonografike, të këtilla gjenden shumë në Europën Perëndimore. *Fig. 7.4*



Fig. 7.4 Genius

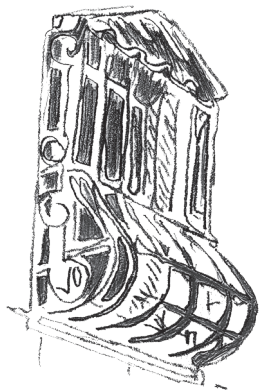
## GORG

Motiv dekorues që i vihej kornizave të mureve në Egjiptin e lashtë.

## GRAFIKË DRITARE SPANJO- LLE

Ka formën e shportës dhe është një punim i bukur i hekurit që prej Rilindjes. Përdorej për të mbrojtur dritaret e kateve përdhe.

*Fig. 7.5*



**Fig. 7.5** Grafike dritare spanjolle

## GRES

Gur ranor. Ka ngrirje të shkëlqyer që vjen nga avullimi i kripërave gjatë pjekjes në temperaturë të lartë dhe i mbuluar me një luster plumbi. Metodë ose proces anglez, i vitit 1720.

## HAJAT

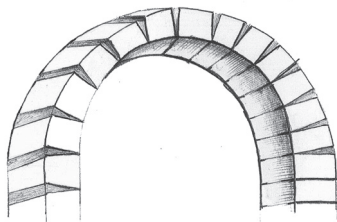
Hapësirë e vogël ose korridor i brendshëm me kolonadë në fasadë, që ndodhej para hyrjes kryesore të një ndërtese. *Fig. 8.0*



**Fig. 8.0** Hajat

## HARKU

Një ndërtim në formë të lakuar. Ai përbëhet nga gurë të prerë në formë pyke ose në formë drejtkëndëshe nga bashkimi i trekëndëshave të shumtë prej llaçi. *Fig. 8.1*



**Fig. 8.1** Harku

## HARKU TRIUMFAL

1. Monument në formën e harkut për të festuar triumfin e një gjenerali fitimtar dhe hyjnisë që ka kryesuar këtë fitore. Kryesisht arkitektet e kishave mesjetare janë frymëzuar për ndërtimin e fasadave, duke përdorur këtë lloj harku. Pas Rilindjes, deri në shek. XIX, u ndërtuan shumë harqe triumfale në modelin romak.

2. Quhet hark triumfal, harku që ndan në një kishë mesjetare nefin qëndror nga pjesët e tjera.

*Fig. 8.2*

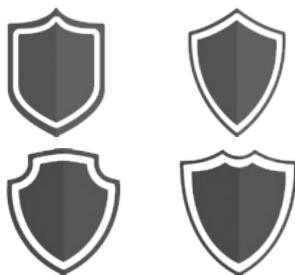


**Fig. 8.2** Harku triumfal



## HERALDIQUE

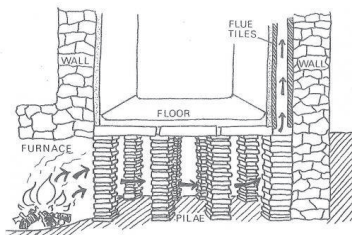
Historikisht, stemat shtetërore janë përdorur më parë nga feudalet dhe kalorësit në mesin e shek. XII në fushë beteja, si një mënyrë për të identifikuar forcat e ndryshme. *Fig. 8.3*



**Fig. 8.3** Heraldique

## HIPOKAUST

Sistem ngrohjeje qëndrore nën dysheme, veçanërisht për banjat publike. Sistemi qëndror i ngrohjes së një ndërtese banimi ose terme romake, i përbërë nga rradhë kolonash rrethore ose kuadratike prej tullash qeramike, mbi të cilat vendosej dyshemeja e caldariumit, duke krijuar hapësirën për qarkullimin e ajrit të ngrohtë që vinte nga praefurnium. Lidhej me një rrjet tubash prej qeramike të vendosur në mur, të cilat transportonin ajrin e ngrohtë në caldarium. *Fig. 8.4*

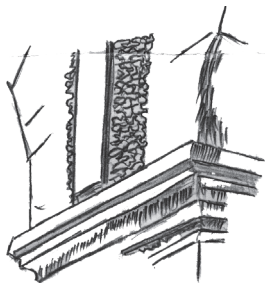


**Fig. 8.4** Hipokaust

**HIRSAU**

Formë të veçantë të arkitekturës fetare romanike ne fund të shek.

XI. *Fig. 8.5*



**Fig. 8.5 Hirsau**

**IDEALIZËM**

Stil që ka dominuar në fund të periudhës së gotikut gjerman zakonisht i përdorur në statuja qelqi. Ndër veprat me karakteristike është ajo e Madonës e paraqitur me një dra- peri. *Fig. 9.0*



**Fig. 9.0 Idealizëm**

**IKONE**

Imazh i përdorur në kisha ortodokse, në afreske ku paraqiten skenat fetare. Përgjithësisht këto ikona janë me forma dhe ngjyra të idealizuara. *Fig. 9.2*



**Fig. 9.2 Ikonë**

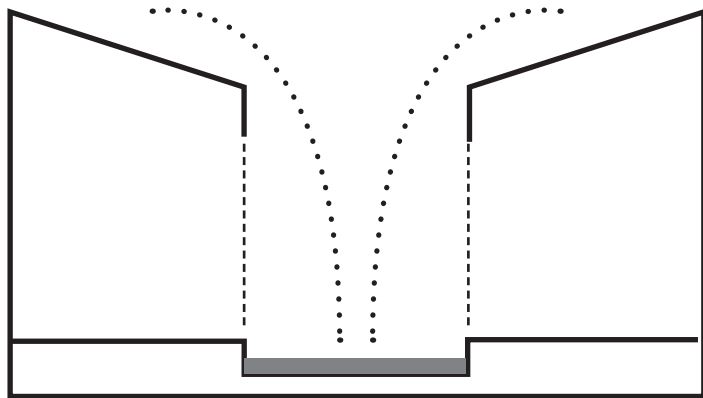
**IKONOSTAS**

Parapet prej guri ose druri të gdhendur, që ndan absidën dhe

sanktuarin nga naosi në kishat e krishtera. Ato prej druri shërbejnë për vendosjen e ikonave që paraqesin imazhe nga skenat biblike ose jeta e shenjtorëve.

## IMPLUVIUM

Basen, zakonisht drejtkëndor, në qendër të një atriumi të një shtëpie Romake për të pritur ujin e shiut. Termi është, gjithashtu, i përdorur për hapësirën e zbuluar në atrium. *Fig. 9.3*



**Fig. 9.3 Impluvium**

## INSTRUMENTI I PASIONIT

Përbën të gjithë mjetet të cilat u përdorën për adhurimin e krishtit. Më pas gjatë mesjetës ato u konsidueruan si simbole të vua-jteve të tij. *Fig. 9.4*



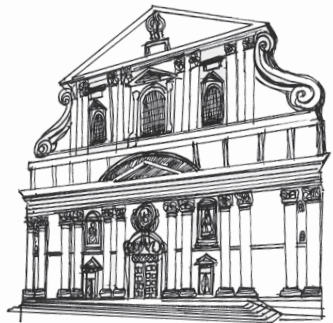
**Fig. 9.4** Instrumenti i Pasionit

## JESUIT (STIL)

Kishat e stilit barok të ndërtuara nga ana e jezuitëve në Amerikën Latine dhe Europë. Ka një stolisje shpesh të mbingarkuar.

Në arkitekturën baroke në ndërtesat kishtare të shek. XVI- XVII

Një stil i ndryshëm arkitektonik dallohet në kishat jesuite që nga shek. XVI. Shoqëria e Jezuitëve pati një rol të rëndësishëm në arkitekturën baroke, duke filluar nga Vignola dhe deri tek G.della PORTA Kisha Il Gesu, shërbeu si shembull për ndërtesa të panumërta. Interieri teatral dhe fasadat me dy kate ishin element esencial. *Fig. 10*



**Fig. 10** Jesuit

## JUBE (PUPITER)

Gardh që ndan korin (rezervuar për klerikët) nga nefi kryesor. Në përdorim pas shek. XIII. Mund të lejojë një ose më shumë pasazhe për të kaluar. *Fig. 10.1*

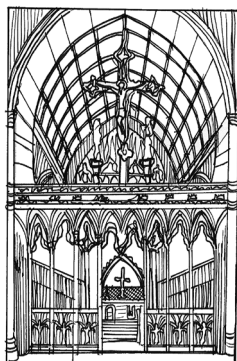
## JUGENDSTIL- ART I RI

Një filozofi dhe stil internacional arti dhe arkitekture. Një revistë e shek XIX “Ju- gend” e provoi këtë stil si “youth style”. Në shek. XX ky stil filloi të zëvendësohej nga stili modern. Jugendstil ishte një epokë e rëndësishme tranzicioni nga Neoklasisizmi në Modernizëm ( kryesisht në Gjermani)

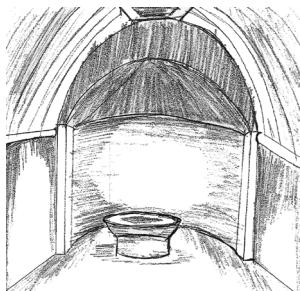
## KALDARIUM

Dhomë që shërben për banjo të nxehta në termat romake, këto dhoma janë kryesisht të mbyllura për ruajtjen e avullit brenda.

*Fig. 10.2*



**Fig. 10.1 Jube**



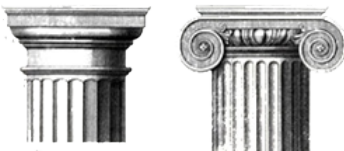
**Fig. 10.2 Kaldarium**

## KANELYRË

Zbukurim në formë lugjesh në paritet e një ene, e bërë para pjekjes së saj.

Kanal vertikal i gdhendur përgjatë trupit të kolonave tek orderat klasik.

Hulli (brazda) që zbukurojnë kolonat ose shtyllat antike dhe që i bëjnë të duken më të holla e më elegante. Mbi kolonën dorike, hullitë janë me kurriz të mprehtë, mbi kolonën jonike dhe korintike janë të ndara me fileto. Që prej Rilindjes – dhe deri në ditët e sotme kanelurat janë përsëri shumë të përdorura, për të dekoruar kolonat. *Fig. 10.3*



**Fig. 10.3** Kanelyrë



**Fig. 10.3** Kanelure dorike -jonike

## KAPELË

Ndërtesë kulturi e veçuar ose e bashkangjitur me një kompleks kulturi. Shembull Kapela Sikstina. *Fig.10.4*



**Fig. 10.4** Kapelë

## KAPITEL

Koka e kolonës, pjesa më e lartë e saj, shtyllë apo pilastrë që siguron mbështetjen dhe përçon peshën e një elementi arkitektonik horizontal, arkitra, antablement ose hark në to. Ai përbëhet nga dy elementë, ehini dhe abaku. Kapiteli është elementi arkitektonik që dallon orderat klasikë nga njëri-tjetri. Forma e kapitelit në arkitekturën klasike mund të jetë e mysët, me abakun që qëndron mbi kornizë ovale, ndërsa poshtë kësaj të fundit gjenden një sërë shiritash astragalë (orderi dorik); e lugët si një këmbanë me kokëposhtë, me gjethe akanthi të gdhëndura (orderi korintik); spiralore me volutë të gdhëndura ndërmjet abakut dhe ovaleve (orderi jonik); ose kombinim me dredha jonike dhe me gjethe korintike (orderi i kompozit). Në

arkitekturën bizantine kapiteli përsërit formën e orderit të kompozit. *Fig. 10.5; 10.3*

## KATEDER

Froni i peshkopit, ndenjëse peshkopale në kishë. [greq. Cathedre].

## KATEDRALE

Kishë e madhe e krishterë, e ndërtuar në sheshin e një qyteti, që përfaqëson ndërtesën kryesore të dioqezës dhe një- kohësisht selinë e peshkopit. E dizenuar më së shumti në Francë, Spanjë dhe Angli. Në veri të Gjermanisë e përdornin më shumë me termin kupolë (Dome), në Itali Duomo. *Fig. 10.6*

## KAVEA

Pjesa gjysmërrethore ose e harkuar e rathëve horizontale të shkallareve ku ulej publiku në teatrin, odeonin, amfiteatrin ro-

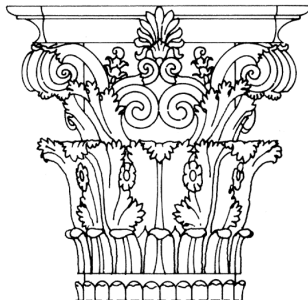


Fig. 10.5 Kapitel

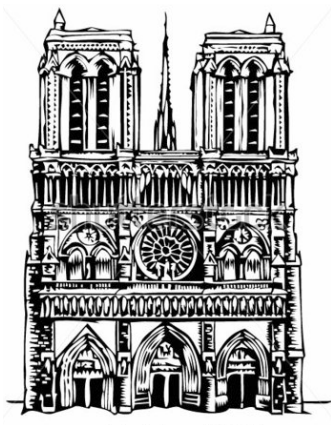
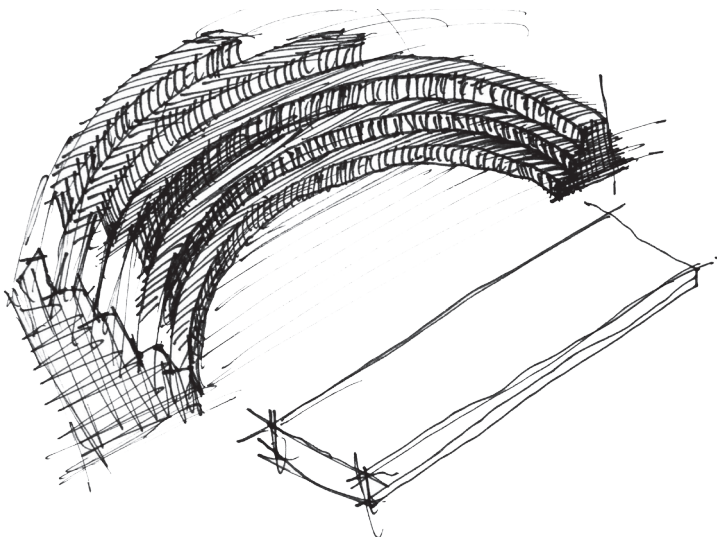


Fig. 10.6 Katedrale



mak. Një korridor ose një mur horizontal praencintio, ndante kavean në 2 pjesë, summa cavea dhe ima cavea. Ndërsa praencintio së bashku me shkallaret vertikale e ndanin kavean në blloqe ose hapësira ndenjësesh (cuneus). Në teatrin antik grek kavea njihej si koilon. *Fig. 10.7*



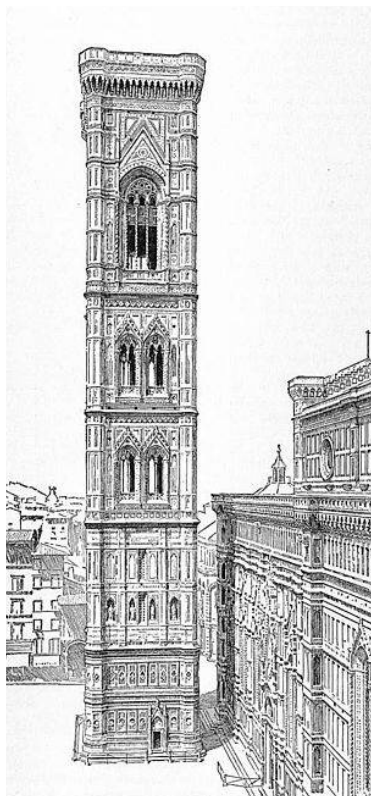
**Fig. 10.7** Kavea

## KESONA (CAISSON)

Ndarje të rreme të menaxhuara në një tavan (tavan me ndarje në formë kutie), një qemer ose edhe faja e brendshme e një harku që ndahet në «kesone», d.m.th në panele katrore, drejtkëndëshe ose të rrumbullakëta. Kesonet mund të jenë të thjeshtë, të pikturuar (me të njëjtën ngjyrë ose të zbukuruar me një motiv), ose të skulpturuar. Dukshëm, në epokat antike, Rilindje dhe Baroke. (Partenoni, Panteoni)

## KËMBANORE

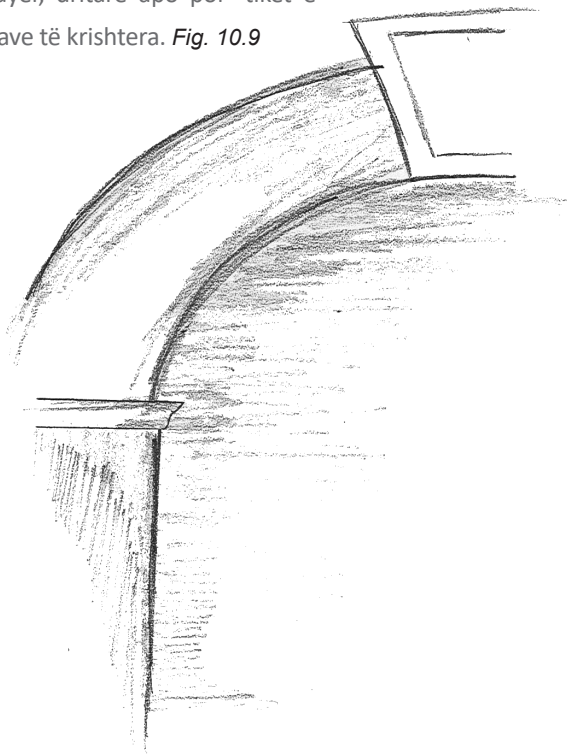
Kullë që del mbi çatinë e një kisha ose që është ndërtuar pranë saj, ku është varur kambana. Mjet tingëllues, një lloj koni i zbrazët e i hapur prej bronzi me përmasa të mëdha, nga goditjet e të cilit nxjerr tinguj të fuqishëm me oshëtimë (zakonisht në kisha). *Fig. 10.8*



**Fig. 10.8** Këmbanore

## KËMBË HARKU

Element arkitektonik që shërben për shpërndarjen e peshës që shkarkohet nga harku. Përdoret në dyer, dritare apo portikët e kishave të krishtera. *Fig. 10.9*



**Fig. 10.9** Këmbë harku

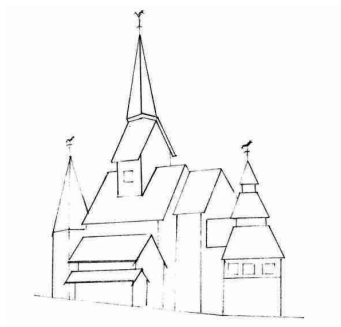
**KIBLA**

Drejtimi i Mekës. (Drejtim i mihra-bi)

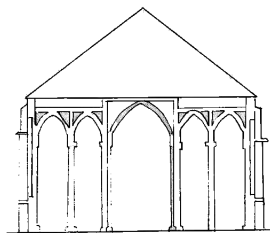
**KISHA**

Kisha prej druri. Stavkirke, kishë norvegjeze, e inspiruar nga rezidenca mbretërore skandinave. Quhet kështu “kisha e antenave”, sepse muret e saj janë të kompozuar nga ngritje vertikale si antena. Ajo ka në kurorën e saj koka dragonjsh dhe është e zbukuruar me figura kafshësh të stilit karolingian.

Kisha- sallë. Nefet e saj anësore janë në të njëjtën lartësi të nefit qendror dhe janë të mbuluara me të njëjtën çati. Ndrëçimi i brëndshëm sigurohet nga dritaret e larta të nefeve anësore. Ato u zhvilluan në shek. XIII dhe XIV, veçanërisht në Westphalie, gjithashtu në qendër të Francës, në Hollandë



**Fig. 10.10 Kisha prej druri**



**Fig. 10.10 Kisha- sallë**

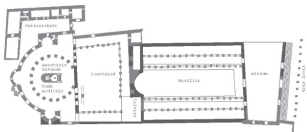
dhe Itali.

Kisha Rrethore -E përbërë nga një plan qendror që është në formë qarkore ose shumëkëndëshi

Kisha Salle - Kisha ka një nef unik, veçanërisht i përhapur në Gjermani duke filluar që nga periudha e Rilindjes. Kisha në urdhrin françeskan. Njohur në shek. XIII - XIV. Merrej me e shqetësimet kryesisht baritore dhe duke theksuar predikimin në mënyrë për t'i lehtësuar ato. Kisha e Varrit të Shenjtë, Fig. 9.6, u quajt ndryshe dhe bazilika e Varrit të Shenjtë ose Kisha e ringjalljes nga të krishterët e Lindjes. Kjo është një kishë brenda mureve të vjetra të Jeruzalemit, e ndërtuar mbi vendin ku besohet se u kryqëzua dhe varros Jezusi, në Golgota. Sot kontrolli i ndërtesës ndahet mes kishave të krishtera, katolike, ortodokse, në bazë të marrëveshjeve shumë shekullore.



**Fig. 10.10 Kisha Rrethore**



**Fig. 10.10 Kisha e Varrit të Shenjtë**

Varri i Shenjtë në Jeruzalem u zbulua nga Kostandini në vitet 327-335. *Fig. 10.10*

### KLAUZONAZH

Teknikë dekorative e ndërtimit të mureve në kishat bizantine. Secili nga gurët e faqes së jashtme rrethohet nga tulla, prej të cilave ato horizontale shkojnë në rreshta për gjatë murit. *Fig. 10.11*

### KOLATERAL

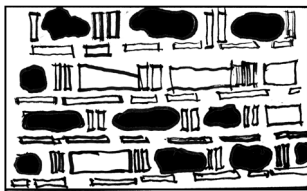
Nefi anësor i një kishe. *Fig. 10.12*

### KOLEGJIAL

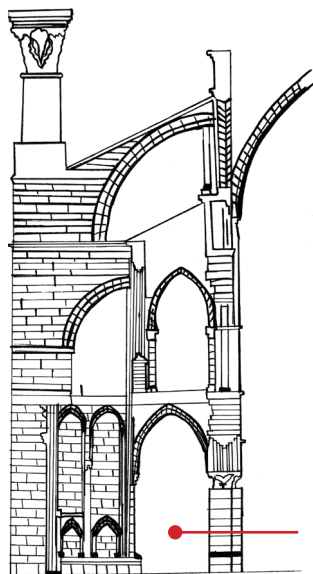
Kisha e një institucioni fetar ku shkojnë priftërinjtë që nuk bëjnë pjesë në asnjë rend fetar.

### KOLOMBAZH

Një mënyrë ndërtimi i mureve në formë kornize, ku hapësirat midis trarëve janë të mbushura me baltë dhe tulla. Në Gjermani, Francë, Angli ka radhë të tëra me shtëpi



**Fig. 10.11** Klauzonazh



**Fig. 10.12** Kolateral

me kolombazh, me pjesë që qëndrojnë mbi njëratjetrën në formë trekëndëshi, me ekstremitetet e kornizave të dekoruara, me piktura dhe skulptura të shumta.

*Fig. 10.13*

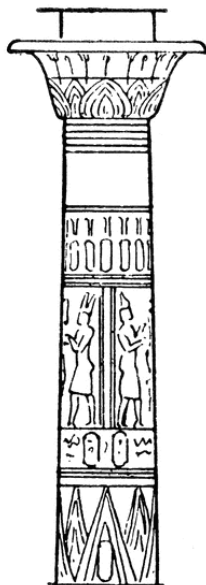


**Fig. 10.13 Kolombazh**

## KOLONA

Kolona në thelb është një element mbajtës vertikal. Megjithëse gjejmë edhe raste ku ajo ka funksion dekorativ.

Përbehet nga tre pjesë. Baza, të cilën e gjejmë në shumicën e kolonave. Trupi i kolonës i cili mund të jetë i gdhëndur i pikturuar ose i lëmuar. Kapiteli i mund të jetë i thjeshtë ose i dekoruar. Mbi kapitel mbështetet antablementi. Përdorimin e kolonës e gjejmë që në qytetërimin antik të Egjiptit. Arkitekti i lashtësisë Imhpotep ndërtoi hyrjen e ndërtesës mortore të Zoserit me një radhë



**Fig. 10.14 Kolona**

kolonash në formë tufë papirusi rreth 2600 vjet më parë. Në tempullin e Karnakut, gjatë sundimit të faronit Remses II (1300p.e.s), u ngriten 134 kolona, 20 më të larta dhe 3,5 m të gjera. Kolonat egjiptiane pikturoheshin ose shkruhej mbi to. Janë nga elementët arkitektonik më interesantë të Egjiptit. Kapitelet shpesh i gjejmë me motive bimësh. Në Greqi u zhvilluan tre orderat klasikë ku përbërëse e tyre është kolona.

#### Kolona e orderit Dorik

Emri i këtij orderi vjen nga fiset Dore. Kolona dorike nuk ka bazë. Ajo mbështetet direkt mbi stilobat. Trupi është i pajisur me kanelurë me majë të mprehtë. Kapiteli pa dekor përbëhet prej ehinit e abakut. Shembullin më të mirë të përdorimit të tij e gjejmë, tek Pantenoni.



**Fig. 10.14 Kolona**



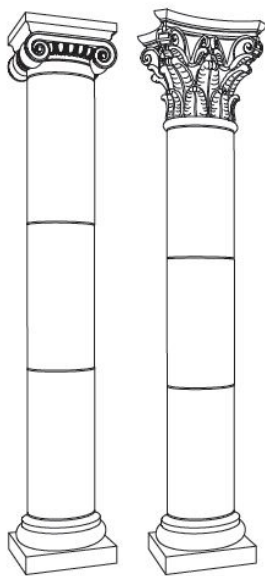
Kolona e orderit Jonik.

Ka të tre elementët bazë, trup, kapitel. Kolona jonike është më e larte nga ajo dorike. Kapiteli jonik përbëhet nga dy forma spiralesh që e bëjnë lehtësisht të dallueshëm. Trupi është me kanelurë me majë të prerë. Ka bazë në formë rondolesh të mbivendosura. Dallojmë bazën e Atikës nga ajo e Azisë së Vogël.

Kolona e orderit Korintik.

Orderi korintik doli si variant i orderit jonik. Kolona korintike ndryshon nga orderi vetëm nga kapiteli, i cili është i dekoruar me motive gjethesh akanti të vendosura në trajtën e një shporte.

*Fig. 10.14*



**Fig. 10.14** Kolona

## KOLONADË

Rrjesht kolonash të lidhura horizontalisht me njëra-tjetrën në pjesën e sipërme. Një nga shembujt e përkryer është kolonada e sheshit të S. Pietrit në Romë.

Fig. 10.15

## KONAK

Odë ku priten miqtë, apo ndërtesa e veçantë për këtë funksion ose selamllëk. Fig. 10.16

## KONSOL

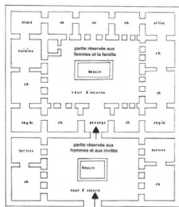
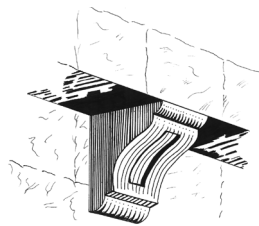


Fig. 10.16 Konak



Fig. 10.15 Kolonadë

Projektim në një mur, funksioni i të cilit është të mbështesë një ballkon, një statujë, një tra, etj. Ajo shpesh është si një tendë e zbukuruar me motive dekorative ose figura groteske. Në fjalorin e gjuhës shqipe e gjejmë ancak. *Fig. 10.17*



**Fig. 10.17 Konsol**

## KOPËSHËT

Dallojmë dy lloj formash të kopshteve zbukuruese:

1 Kopshti me konceptim arkitektoniko- gjeometrik i njohur si “kopshtet e varura”, të Babinolisë të ndara me kate, me terracë. Gjatë antikitetit grek dhe latin gjejmë të vendosura statuja. I thjeshtë në mesjetë ai zbukuron kullat, kështjellat ose ndërtesa të veçanta. Kopshti do të zmadhohet rreth viteve 1500 derisa bëhet park. Rilindja i pasuron me dekor, me shatërvane, statuja, etj. (Itali,



**Fig. 10.18 Kopësht Anglez**

kështjellat franceze). Arrin kulmin me stilin barok (mesi i shek. XVII). Aksi kryesor është zgjatja e aksit qendror të kështjellës, i cili shpesh ka për simetri në anën tjetër të parkut një kështjellë të dytë (më e vogël), një kullë [pavion] (belveder) ose një serë (oranzheri). Ai përshkohet nga një rrugë qendrore e kufizuar me rrugë të tjera, burime, kanale, plate, tarraca me shatërvane dhe statuja. Veç rrugës qendrore tarraca mund të përbëjë një pikë atraktive, dhe një lloj kopshti brenda kopshtit. Ky lloj kopshti quhet gjithashtu “alla franceze”

2 Kopshti anglez erdhi nga Anglia në fillim të shek. XVIII. Ai riprodhon fantazinë e natyrës. Pamja piktoreske duket e rastësishme dhe gjallërohet me ndërtime dhe monumente që mbartin një kuptim të qartë. Në të vendosen

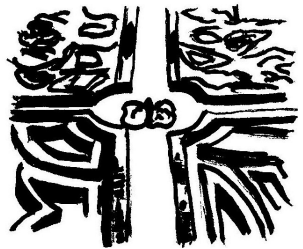


Fig. 10.18 Kopësht Rilindja

rrënoja artificiale, kasolle kashte (thjeshtësi), ura me tempuj kinezë (ekzotizëm). Kopshtet angleze shpesh përafrojnë me parqet baroke. *Fig. 10.18*

## KOR

Ky është vendi ku këngëtarët qëndrojnë në një bazilikë apo kishë.

*Fig. 10.19*

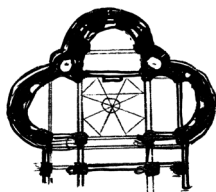
## KORNIZE

1- Përfundimi një cepi të bazës. 2- shiriti midis dy kateve.

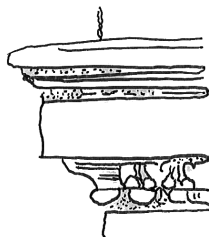
Element i vendosur në përfundim të murit të ndërtesës horizontalisht apo jo, i nxjerrë ndaj tij për ta mbrojtur nga agjentët atmosferikë. *Fig. 10.20*

## KREPIS

Platforma me tri shkallë që shërben si bazë ku mbështetet kolonada në ordërat klasikë. Shkalla e



**Fig. 10.19 Kor**



**Fig. 10.20 Kornizë**

sipërme njihet si stilobat, ndërsa dy shkallët e poshtme përbëjnë stereobatin.

## KRIPTA

Dhomë e nëndheshme. Është një dëshmi që i përket shekujve të parë të krishtërimit. Në kishat romanike gjenden gjysmë nën- tokë, ku vendoset kori lindor.

Kripta është e destinuar për ruajtjen e relik- eve të shenjtoreve. Një ose disa galeri shpesh – shërbejnë si varre. *Fig. 10.21*

## KRYQ

Ornament ose simbol në përdorim që nga kohët më të hershme në emër të kulturës. Në fenë e krishterë kryqi shfaqet si simbol i personifikimit të Krishtit. Përfaqëson kryqëzimin me mbishkrimin e fjalës INPI (Iesus Nazarenus Pex Iudaeorum) i vendosur në një plan në të cilën janë të ven-

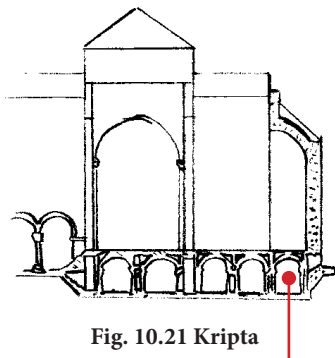


Fig. 10.21 Kripta

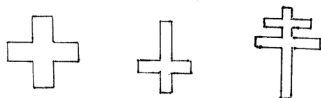
do- sura këmbët e krishtit.

Një pajisje romake e përdorur për kryqëzim. Fjala u prezantua në anglisht në shek. X, si një instrument torturues me të cilën kryqëzuan Jezusin, e përshkruar kjo në Dhjatën e Re. Një kryq është një figurë gjeometrike që përbëhet nga dy vija apo trare pingul me njëri-tjetrin, duke e ndarë atë në një ose dy vija në gjysmë. Kryqi është një nga simbolet më të lashta të njeriut dhe është përdorur nga shumë fe. Ky është simbol i ndarjes së botës në katër elemente toka, uji, era, zjarri. Simbolika paraqitet si bashkim i konceptit Hyjnor, në linjën vertikale dhe Tokësor, në linjën horizontale. [lat. crux- kryq].

*Fig. 10.22*

## KRYQËZIM

Pikturë ose skulpturë që përfaqëson skenën e Kryqëzimit



**Fig. 10.22** Kryq



**Fig. 10.22** Kryq



**Fig. 10.22** Kryq

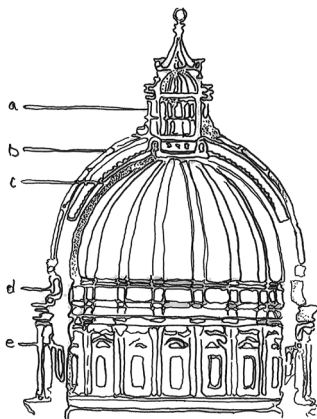
të Krishtit me persona- zhe të shumtë. Krishti përfaqëson një njeri në dhimbje, me kurorën prej gjembash mbi kokë. I veshur me një leckë ose shpesh me një mantel hedhur shpatullave. Paraqitja e tij ishte një temë ikonografike gjerësisht e frekuentuar gjatë shek. XIV.

## KUPOLE

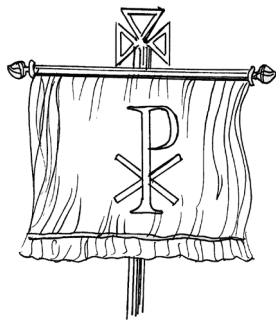
Trup gjysmësferik. Në gjendje të mbulojë hapësirën në formë rrethore kuadrate ose shumëkëndshe. Konstruksion mbulesë me sipërfaqe të brendashkruar nga rrotullimi i një vije të lakuar rreth një boshti vertikal. *Fig. 10.23*

## LABARUM

Flamur i fiksuar në një kryq, i cili simbolizon fitoren e krishtit të ringjallur nga të vdekurit. *Fig. 11*



**Fig. 10.23** Kupole



**Fig. 11** Labarum



## LABIRINT

Rrjet i ngatëruar kalimesh të mbidhëshme apo të nëndhëshme, nëpër të cilat mund të dilet diku me shumë vështirësi. I famshëm pallati i Minosit në Knosos.

Fig. 11.1

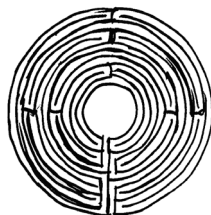


Fig. 11.1 Labirint

## LAMBRIS

Veshje muri, i cili mund të jetë prej druri, mermeri ose allcie. Përbëhet nga disa shiri- ta të materialit të përdorur të cilat bashkohen bashkë. Në periudha të ndryshme trajtimi i këtij elementi ka ndryshuar duke përdorur zbukurime të ndryshme për të.

## LANTERN, FANAR

Element arkitektonik i cili lartësohet në intersektimin e transepteve të kishave përgjithsisht gotike dhe romanike. Më vonë shihet që lejonte dhe hyrjen e dritës në këtë mënyrë kryen funksionin e

4 Lanterneau

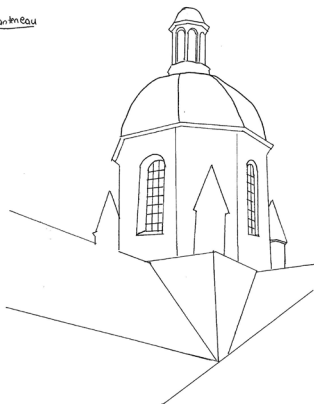


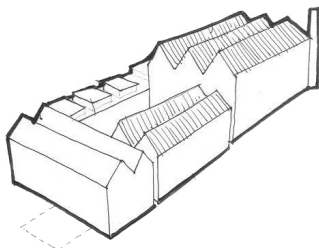
Fig. 11.2 Lantern, fanar

një kulle fanar. Gjatë rilindjes dhe barokut kjo kullë merr trajtën e një kupole të vogël, e cila vihej mbi kupolën kryesore.

*Fig. 11.2*

## LICE

Vend si shesh brenda dhe jashtë gardhit ose murit rrethues të ndonjë kështjelle ose të një amfiteatri. *Fig. 11.3*



**Fig. 11.3 Lice**

## LICORNE

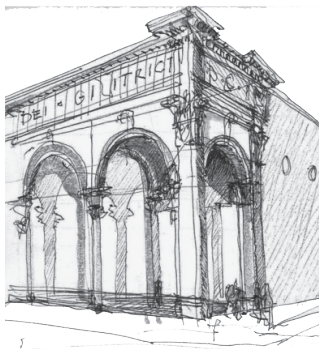
Kafshë e magjishme, njëbrirësh.

## LOZHE

1.Në rilindjen italiane, galeria e harqeve.

2.Pjesë që ndodhet në një kat të lartë, por ndryshe nga ballkoni nuk ka dalje ose shtesë jashtë murit.

*Fig. 11.4*



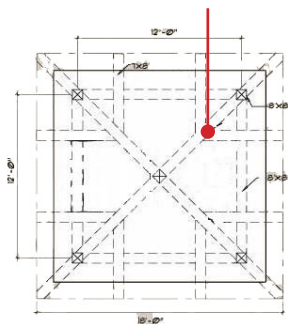
**Fig. 11.4 Lozhe**

## LUKARNE

Dritare në çatinë e pjerrët të një ndërtese

## MAHI

Element prej druri që vendoset në vijën e ndërprerjes mes dy kullimeve të njëpas-njëshme në çatinë e disa ndërtimeve popullore që shkon nga streha në kulm. Një çati me katër pjerrësi ka katër mahi. *Fig. 11.5*



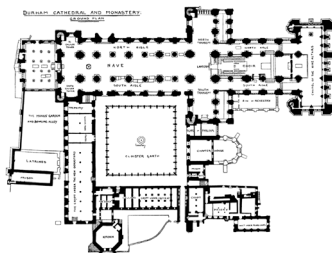
**Fig. 11.5 Mahi**

## MIHRAB

Nike brenda xhamisë në murin përkundrejt hyrjes e drejtuar nga Meka.

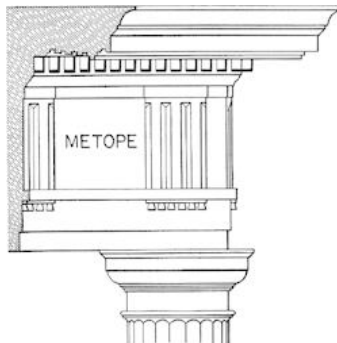
## MANASTIR

Ndërtesë për bashkësinë e murgjëve. Përfaqëson një hajat me shylla, pas të cilit janë vendosur dhomat e murgjeve. Pjesa e hapur e manastirit quhet, gjithashtu, edhe qendra e tij. Pjesë të tjera të ma-



**Fig. 11.6 Manastir**

nastirit janë: Galleri të cilat janë të grupuara në pjesë të ndryshme të ndërtesës. Një kishëz e cila është në jugun e saj (zakonisht). Salla e mbledhjeve, dhomë takimi për murgjit dhe për mysafirët/fqinjët që vinin. Trapezaria (Mensa), Dhomëzat e murgjeve. Manastirët vendosen në vende të izolura në male. Murgjit kristian jetojnë në mënyrë individuale rreth një hapësire të bollshme. *Fig. 11.6*



**Fig. 11.7 Metop**

## METOP

Pllakë guri apo qeramike që vendoset ndërmjet dy triglifeve në antablementin e orderit dorik.

*Fig. 11.7*

## MEZANINË

Kat i ulët, i cili ndodhet ndërmjet katit hy-rës dhe katit të parë, ose i vendosur në çati. Është element i stilit të rilindjes, barokut dhe stilit klasik. *Fig. 11.8*



**Fig. 11.8 Mezaninë**

## MIMBAR

Platformë me shkallë në formën e një tribune të mbuluar, nga ku kryhet predikimi i të premtes në xhami.

## MISERICORDE (MËSHIRA)

Element i ikonografisë kristiane që nga shek. XII. Ato ishin, në origjinë, vetëm gjashtë: të ushqente atë që kishte uri, t'i shuante etjen atij që kishte etje, të vishte atë që ishte i zhveshur, t'i jepte strehë të pa strehit, të vizitonte të sëmurët, të shpengonte të burgosurit. Gjatë shek. XIII, një e shtatë është shtuar: të varroste të vdekurit (ka shumë mundësi që edhe për shkak të epidemive). Në epokën moderne këto shtatë statuse “materiale” janë plotësuar edhe nga shtatë të tjera “spirituale”, të quajtura: të edukosh të paditurit, të

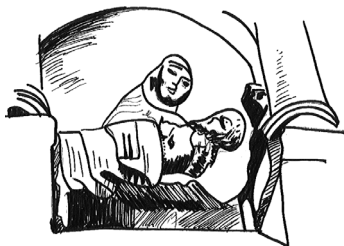


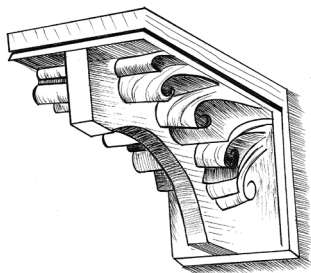
Fig. 11.9 Misericorde

drejtosh dyshuesit, të ngushëllosh të pikëlluarit, të falësh me zemër të mirë gabimet, të lutesh për të gjallët e të vdekurit. *Fig. 11.9*

## MODELIM

Konsolë e vogël me volutë dyshe e vendosur në kornizën e murit.

Elementë të arkitekturës të pikturuara me stilin e trompe-l'oeil (mashtrimi i syrit) mbi mure apo tavane; e bëjnë dhomën të duket më e madhe. *Fig. 11.10*



**Fig. 11.10 Modelim**

## MODUL

Përmasë bazë fillestare e një objekti ku të tjerat janë shumëfishat e saj. Diametri i kolonës antike shërben si modul i orderit të kolonadës.

## MOLURE

Kallëp (formë). Një profil (konveks)

që shërben për krijimin e formave.

Fig. 11.11

### MOZAIK

Dekoracion mural apo i dyshemeve, i për- bërë nga vendosja pranë e copërave të gurëve ose të materialeve të tjera.

### MURE

Një strukturë vertikale, që përcakton ose mbron një territor të caktuar, ndan hapësirën në dhoma dhe mban superstrukturën e ndërtimit. Disa nga llojet janë:

Mur me çekiç. Mur i ndërtuar me gurë, në të cilin gurët e faqes së jashtme punohen me çekiç me dhëmbë. Mur me daltë. Mur me gurë në të cilën gurët e faqes së jashtme, daltohen me shkallë të ndryshme ndërhyrje, në varësi të porositesit, aftësive të mjeshtrit dhe llojit të gurit.

Mur me furka. Mur me skellet druri në ndërtimet e vjetra të

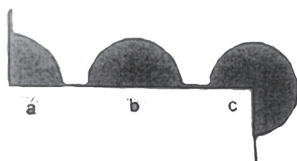


Fig. 11.11 Molure

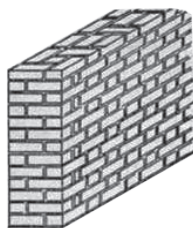


Fig. 11.12 Mure

Myzeqesë. Skeleti formohet nga furka, trarë dhe lidhje ndërmjetëse. Mbi të mbështetet çatia, gjithashtu prej druri. Nga mënyra e futjes së furkës në tokë, njihen dy raste si më tipikët që i japin emrin dhe vetë ndërtesës. Ndërtime me furkë në dhé dhe me furkë në gur. Mur rrethues. Strukturë e fortë prej druri, blloqesh guri (të lidhura në të thatë ose me llaç dhe të vendosura në rradhë dhe në rreshta të rregullt), qerpiçësh, ose tullash, e përdorur për të mbrojtur një territor të caktuar. *Fig. 11.12*

## MUSANDËR

Dollap i madh për vendosjen e shtresave të fjetjes.

## MUZ

Perëndeshat kujdestare të shken-cave dhe arteve. Athinaja nuk u adhurua fillimisht në një të



**Fig. 11.13 Muz**



vetme: Mnémosyne, perëndesha e memorjes. Më pas ata u bënë nëntë në numër që e përfaqësonin pas periudhës helenistike atributet e tyre. *Fig. 11.13*

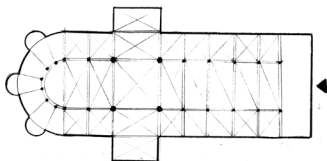
## MUTATIO

Stacion rrugor që ndodhej midis atyre të tipit mansio, me ndërtesa që shërbenin për çlodhjen e shkurtër të udhëtarëve dhe për ndërrimin e kuajve të tyre. Përgjatë vija Egnatias janë evidentuar ato të 'Ad Quintumit' (Bradshesh), Grandavia (Babie) dhe 'In Candian' (Spatharë).

## NAOS

Ndarje e brëndshme e tempullit ku vendoset statuja e perëndisë së cilës i dedikohet tempulli.

*Fig. 12*

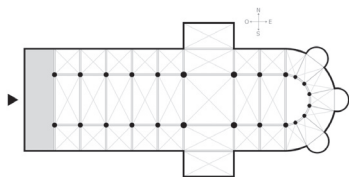


**Fig. 12 Naos**

## NARTEKS

Kthina e mbyllur para hyrjes në nefin qendror të kishës.

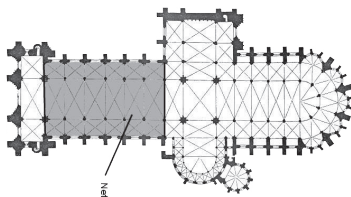
Portik, apo sallë, që paraprin hyrjen në kishë. *Fig. 12.1*



**Fig. 12.1** Narteks

## NEF

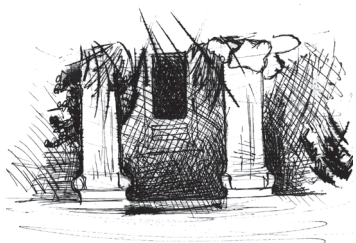
Hapësira ndërmjet dy mureve anësore të një kishe të thjeshtë ose ndërmjet dy rreshtave të kolonave ose murit anësor dhe një rresht kollonash të një kishe të zhvilluar. [shqip. Aniatë]. *Fig. 12.2*



**Fig. 12.2** Nef

## NEKROPOL

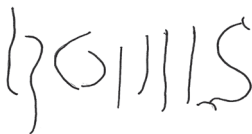
Është përdorur si varrezë e madhe në periferi të qyteteve antike. Në Shqipëri nekroplet më të hershme janë ato tumulare, të ndërtuara përgjatë rrugëve natyrore gjatë epokës së bronzit dhe të hekurit. Nga greqishtja e vjetër 'qytet i të vdekurve'. *Fig. 12.3*



**Fig. 12.3** Nekropol

**NËNSHKRIMI I GUR- PUNUESIT**

Vulë apo nënshkrim i punuar me një vegël prerëse. *Fig. 12.4*



**Fig. 12.4 Nënshkrimi i gurpunuesit**

**NËNSHKRIMI I PUNËS SË MJESHTRIT**

Shpesh e gdhendur mbi një kurorë, është shenja apo nënshkrimi personal i mjeshtrit të punës. Është i fiksuar në një pozicion të dukshëm mbi sipërfaqe. Ka nisur të përdoret duke nisur nga shek. XIV. *Fig. 12.5*

MICHAEL AGULVS DONARONS FLOENT-FAGEBA

**Fig. 12.5 Nënshkrimi i punës së mjeshtrit**

**NEO BAROK**

Neo Barok është një periudhë e stilit artistik që përdori trajtat e ekzagjeruara e detaje për të prodhuar dramë, tensioni, të bollshëm dhe madhështor në skulpturë, pikturë, arkitekturë, letërsi, balet, muzikë gjatë shek. XIX. Stili barok ishte modeli i tij.

**NEO-GOTIK**

Stili i arkitekturës që imiton gotikun. Ka zënë vend gjatë shek të XIX.

**NIKE**

Perëndesha e fitores në Greqinë e lashtë. Romakët e njihnin si Viktoria. Kryesisht Nike është një pjesë e futur midis dy mureve. *Fig. 12.6*

**NIMFË**

Qënie mitologjike, zanë e pyllit dhe e ujërave.

**NYPHEE-BURIM**

Nimfaeum në Greqinë e lashtë dhe Romë ishte një monument kushtuar nimfave, veçanërisht ato të burimeve. Nimfaeum është aplikuar edhe në burimet e ujit në atrium të Bazilikës së krishterë, e cila sipas Eusebius ishin simbolet e



**Fig. 12.6 Nike**

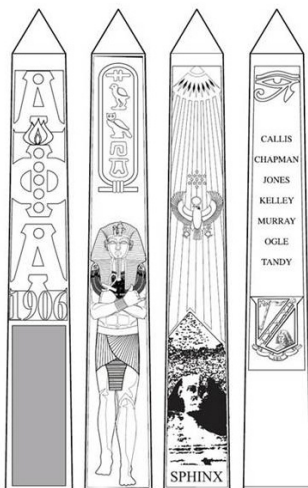
pastrimit. Këto monumente kanë qenë fillimisht burime natyrore. Ata ishin të rregulluar në mënyrë që të siguronin furnizimin me ujë të qyteteve. Një karakteristikë e veçantë ishte përdorimi i tyre për festimin e martesave.

## OBELISK

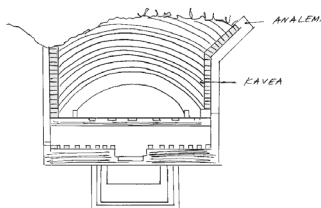
Kollonë e lartë prej guri me bazë katërkëndëshe, që vjen duke u ngushtuar në lartësi dhe që përfundon në formë piramide. Simbol fetar egjiptian, që të kujton një rreze dielli në tokë. Maja e tij lyhej me ar. *Fig. 13*

## ODEON

Ndërtesë publike në formën e një teatri të vogël, zakonisht i mbuluar me çati, i përdorur për shfaqje muzikore, dramatike, letrare dhe mbledhje politike në antikitet. Një monument i tillë i shek. II m.Kr,



**Fig. 13** Obelisk



**Fig. 13.1** Odeon

është në Apoloni. Ndryshon tipologjikisht nga teatri antik vetëm prej presencës së mbulesës.

*Fig. 13.1*

## OKTOGON

Ndërtim, plani i të cilit ka formën e një poligoni të rregullt me tetë pjesë muri (Fig.-Aix -la - Chapelle, fq.14). [greq. Octogon-tetëkëndesh]. *Fig. 13.2*

## OPISTODOM

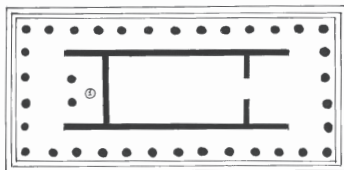
Kthinë në pjesën e pasme të tempujve antik grek. Gjendet pas naosit ose celës dhe kishte një hyrje të vetën pa lidhje me naosin. Zakonisht ishte vendi ku ruhej thesari i tempullit. Në arkitekturën romake njihet si *posticum*. *Fig. 13.3*

## OPTIK

Efekt vizual që vihet re kryesisht në rococo: tërësia e formuar nga



**Fig. 13.2** Oktagon



**Fig. 13.3** Opistodom

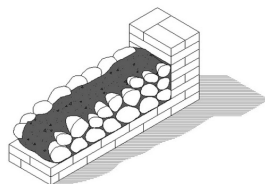


**Fig. 13.4** Optik

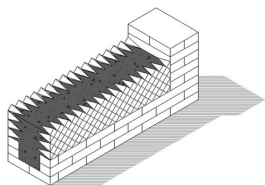
një çift veprash arti (p.sh. altare laterale) jep një përshtypje simetrie, ndërkohë që në të vërtetë ato nuk janë simetrike. Aksi kalon jashtë secilit prej dy elementeve dhe korrespondon me aksin e përgjithshëm. *Fig. 13.4*

## OPUSI

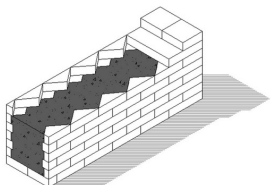
Përdoret në terminologjinë arkeologjike për të tregojë llojet e ndryshme të mureve; shkrimtarët latine e përdorin më shpesh me fjalë të tjera (gjini, struktura), referuar një liste alfabetike të emrave që përdoren zakonisht në gjuhën e kritikës së artit). OPUS INCERTUM – teknikë ndërtimi romake, ku muri përbëhet nga gurë të palatuar, të vendosur në mënyrë të çrregullt mbi llaç dhe shpesh herë të ndërprerë nga breza tullash ose tjegullash. Opus cementum-betoni romak. Opus



OPUS INCERTUM



OPUS RETICULATUM



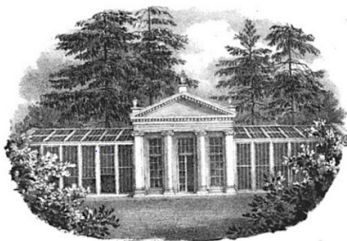
OPUS LATERICIUM

Fig. 13.5 Opusi

retikulatum teknike me gurë të rregullt të vendosur diagonalisht. Opus testaceum (latericium) - në vend të gurëve vendosen tulla në trajtë trekëndëshe. *Fig. 13.5*

## ORANGERIE

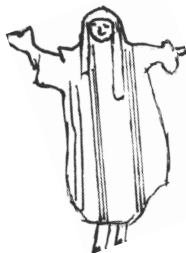
Serë e ndërtuar për bimë dekorative pranë kopshteve të pallateve kryesisht të stilit barok. *Fig. 13.6*



**Fig. 13.6** Orangerie

## ORANT

Në artin e shekujve të parë të krishterë, figurë në këmbë, veshur me fustan të gjatë, krahë të shtrirë, që personifikonin lutjen. *Fig. 13.7*



**Fig. 13.7** Orant

## ORATORIE

Kori i priftërinjve në kisha. Emërtimi i kishave të orderit françeskan. Kishëz private, kishëz e një manastiri Llozhë me hekura



**Fig. 13.8** Oratorie



apo xham, në kishat tip barok dhe rococo, rezervuar për funksionarët e lartë civil ose klerikë. [lat.-sallë lutjesh]. *Fig. 13.8*

## ORDER

Order arkitektonik – stil i veçantë ndërtimi

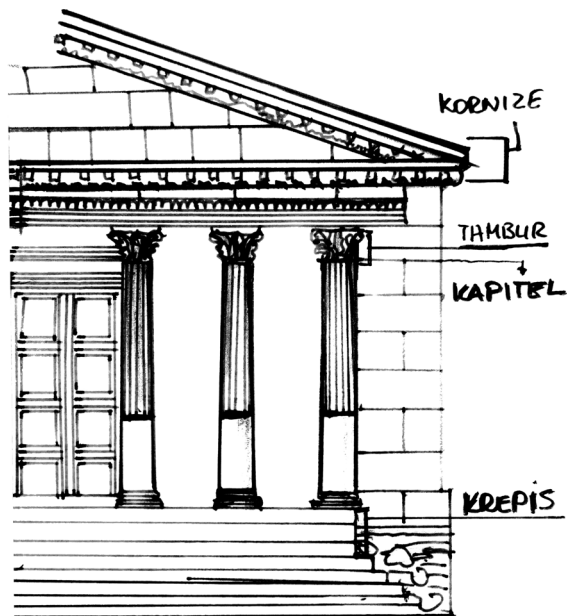
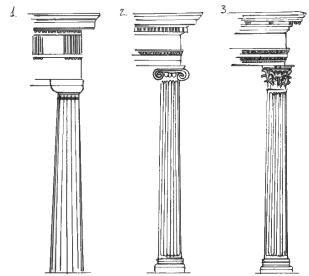


Fig. 13.9 Order

në arkitekturën klasike që dallon nga bazamenti, kolonat, kapiteli dhe antablementi. Në arkitekturën klasike, një kolonë me bazë, bosht, kapitel dhe antablement e dekoruar dhe me proporcione për sa i përket një mënyre të caktuar- dorik, jonik, toskan, korintike apo të përbërë.

Më i thjeshti është toskani, i cili supozohet se rrjedh nga tempulli tipit etrusk, por doriku është më herët në origjinë dhe është i ndarë në dorik grek dhe dorik romak.

**ORDËR DORIK**- është tipik grek, i Greqisë kontinentale. Përbëhet prej stilobatit, kolonës dhe antablementit. Kolona dorike mbështetet direkt mbi bazë dhe ka kanelura të mprehta. Kapiteli përbëhet prej ehinit dhe abakut. Antablementi i tij është i ndryshëm nga orderat e tjerë, sepse friza nuk është e vazhduar, por e



**Fig.13.9 Order**

ndarë në triglife dhe metope.

**ORDËR JONIK** – stil ndërtimi që dallohej nga kapitelet me voluta. E ka origjinën në Azinë e Vogël në mesin e shek.VI p.h.s. Kapiteli jonik ndoshta është zhvilluar nga kapiteli i hershëm Aeolic të një origjine të pasigurt (kapiteli Aeolic ka një trup të stërgjatur mbështetur nga dy voluta të mëdha me një PALMETTE që plotëson hapësirën në mes).

**ORDËR KORINTIK** – stil ndërtimi me kapitelet e kolonave të zbukuruara me gjethe akanthi.

Ai ishte një shpikje athinase e shek.V p.k., por u zhvillua më vonë nga romakët të cilët siguruan prototipin për formën e Rilindjes.

**ORDËR KOMPOZIT** (i përbërë) është një kombinim i vonë romak i elementeve të marra nga orderi jonik dhe korintik. *Fig. 13.9*

**ORFEVREIRE**

Arti i të punuarit me ar, argjend, platin për të bërë objekte ose bizhuteri. Këto metale precize shoqërohen shpesh herë dhe me gurë të çmuar.



Fig. 13.10 Organo

**ORGANO**

Instrument muzikor me përmasa të mëdha për të shoqëruar ritualin fetar në kisha. Fig. 13.10

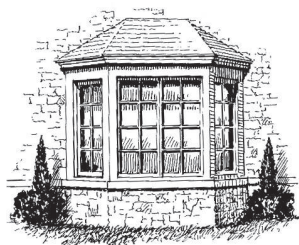


Fig. 13.11 Oriël

**ORIEL**

Ballkon i mbyllur. Fig. 13.11

**ORKESTER**

Shesh midis shkallareve dhe skenës. Në teatrot apo odeonët antikë, ku qëndronte kori dhe valltarët ose aktorët. Në teatrin antik grek kishte formë rrethore, që ndod- hej ndërmjet Koilon-it dhe Logbeion-it, brenda saj gjendej

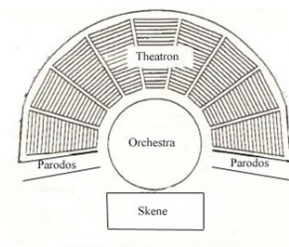
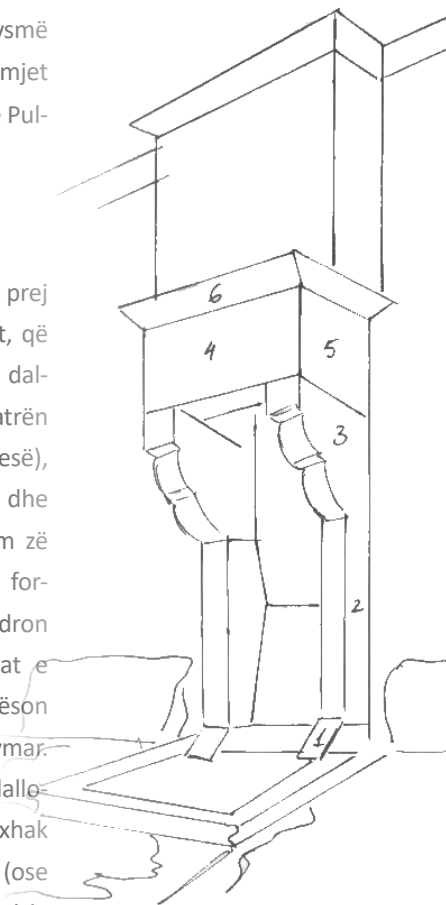


Fig. 13.12 Orkester

Prohedria. Ndërsa në ato romak-orkestra kishte formë gjysmë rrethore dhe ndodhej ndërmjet rradhës së parë të Kaveas dhe Pulpitum-it. *Fig. 13.12*

## OXHAK

Vend qendror pranë njërit prej mureve të kthinës së banimit, që ka pjesën e hapur në mur, daljen mbi çati (tymarin) dhe vatrën (poshtë në nivelin e dyshemesë), ku ndizet zjarr për ngrohje dhe gatim. Vend të rëndësishëm zë tamburi, një “këmbanë” e formave të ndryshme, që qëndron mbi vatër, që pret shkëndijat e zjarrit të ndezur dhe lehtëson largimin e tymit për në tymar. Për nga forma e tamburit dallohen: oxhakë me shkorsë, oxhak me kosh, oxhak me daulle (ose me kade) dhe oxhak frëng. Lëvizja produkteve të djegjes brenda kanalit të tymit është e varur nga



**Fig. 13.12** Oxhak

diferenca e presioneve që vendoset në bazën e oxhakat, duke qenë se pesha specifike e gazit të ngrohtë është më e ulët se e ajrit të jashtëm. Që nga arkitektura greke dhe romake oxhaku ndërtohej në brendësi të ndërtesave. Ai vendosej në qendër të sallës kryesore me një të çarë të tavanit për nxjerrjen jashtë të tymit. Nga shek. XIII filloi të përhapej oxhaku i mbështetur mbi mur sipas modeleve: i futur në mur (i gjithi), i futur në mur (gjysmë) Në shek. XIV deri XIX përdorimi i oxhakat ishte shumë i përhapur, jo vetëm si burim ngrohtësie, por edhe si element zbukurimi. Nga periudha e rilindjes e në vazhdim, oxhaku u pasurua me forma dhe dekoracione të shumta. Në shek. XIII - XIX oxhaqet u vendosën në të gjitha ambientet e banesave. Në arkitekturën bashkohore oxhaku ka një rol kryesisht dekorativ. Nga arkitektët modern që e kanë për-

dorur me kuptim të fortë simbolik, F. L. Wright, që vendoste oxhakun si qendër ideale të shtëpisë. Oxhakun nuk e gjejmë vetëm në një shtëpi apo apartament - është një tendencë e kohëve të fundit dhe në një tarracë apo kopësht.

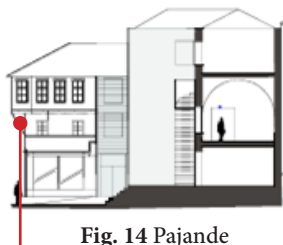
*Fig. 13.12*

## PAJANDE

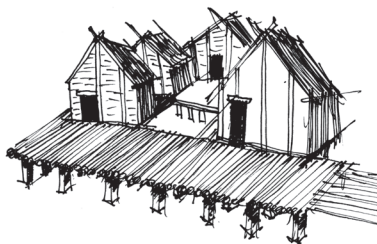
Binar i cili vendoset pjerrtas për të mbajtur strukturat e dala tepër, në strehët prej dru-ri. *Fig. 14*

## PALAFIT

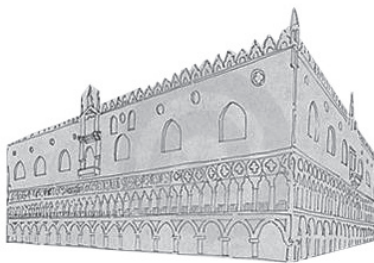
Fshat ose vendbanim prehistorik i ndërtuar në brigjet e një liqeni ose lumi, ku strukturat e banimit qëndrojnë mbi shtylla dru-ri të ngulura në ujë. Në Shqipëri janë evidencuar si të tilla vendbanimi neolitik i Dunavecit, ai neolitik i Maliqit si dhe vendbanimi i epokës së bronzit në Sovjan. *Fig. 14.1*



**Fig. 14** Pajande



**Fig. 14.1** Palafit



**Fig. 14.2** Pallat

## **PALISADË**

Mbrojtje e një vendbanimi prej trarësh druri të ngulur në tokë.

## **PALLAT**

Ndërtesë komunale. *Fig. 14.2*

## **PALLADIO, PALLADIZËM**

Stili i arkitekturës së veçantë, në fund të rilindjes krijuar nga arkitekti Andrea Palladio (1508-1580). Mbështet tek antikiteti romak, ajo rekukton dekorimin e fasadës dhe kërkon përpjestime harmonike. Karakteristika e saj ishte përdorimi i orderit të madh ose (order kolosal). Palladismi dominon arkitekturën angleze që nga viti 1650.

## **PANTOKRATOR**

Krishti zotëruesi i botës, me dorën e djathtë të ngritur, duke mba-



jtur në dorën e tij të majtë librin e jetës. Që nga shek. IV është një nga temat më të mëdha të ikonografisë. [greq. Pantocrator- i gjithëpushtetshëm]

## PAPAFINGO

Është një hapësirë që gjendet nën çatinë e një shtëpie apo ndërtese tjetër. Papafingo në përgjithësi përdoret në vende me rreshje dëbore ku pjerësia e madhe e çatisë jep mundësinë e ndarjeve të kthinave në të.

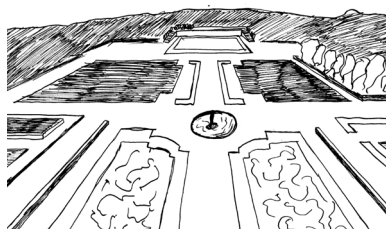


Fig. 14.3 Parajsë

## PARAJSË

Atriumi i basilikës primitive, para kopshtit i rrethuar me kolonadë. Në mesjetë, ky term përshkruan, gjithashtu, oborrin para kishës, shpesh i pasuruar me zbukurime e statuja. [greq. paradeisos- parajsa]. *Fig. 14.3*

**PARAPET**

Një ndarje me dekoracion.

*Fig. 14.4*

**PRARIM**

Depozitë që formohet me kalimin e kohës nga efekti i oksidimit në bakër dhe bronx i objekteve të vjetra. Kjo merr ngjyrë kafe, jeshile ose të zezë kur i kalon koha, por në ditët e sotme e gjejmë të gatshme.

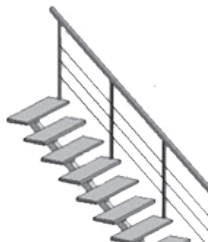
**PAVION**

Vilë kopshti, një ndërtim i vogël i mbyllur pjesërisht ose tërësisht i përdorur në kështjellat baroke.

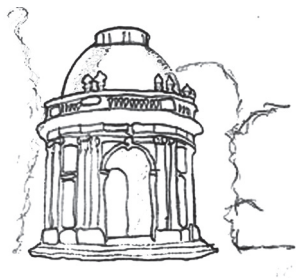
*Fig. 14.5*

**PERANDORAK**

Stil i periudhës së Napoleonit të I-rë. Faza përfundimtare e klasicizmit 1800-1830 do të shkëlqejë që nga Parisi dhe në mbarë Europën. Ai do të karakterizohet nga ndarje të murit me panele qartë-



**Fig. 14.4** Parapet



**Fig. 14.5** Pavion



**Fig. 14.6** Perandorak

sisht të limituara, në formë kubike të mobiljeve, me viza të drejta, të inkuadrimit të veshjes me dru të pasqyrës dhe zbukurimet me kursim të elementeve të huazuara nga antikiteti egjiptian dhe romak. (empire). *Fig. 14.6*

## PERDE

Lambrequin. Element dekorativë, prej materiali të rëndë, prej druri ose guri dhe vihet në kornizat e një dritareje, dere ose prej materiali më të lehtë, si mëndafshi, i cili përdorej kohë më parë për të mbuluar krevatët mbretërorë. *Fig. 14.7*

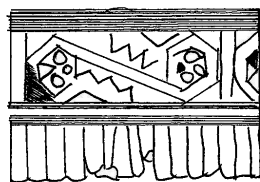


Fig. 14.7 Perde

## PERGAMENË

Lëkurë kafshësh e punuar, zakonisht ajo e kecit, që në antikitet përdorej për shkrimin e teksteve.

## PERISTIL

1.Oborr i brendshëm i qarkuar nga

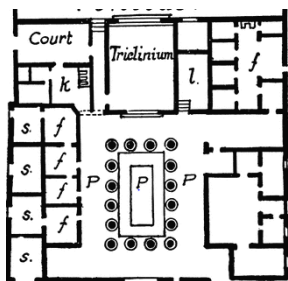


Fig. 14.8 Peristil

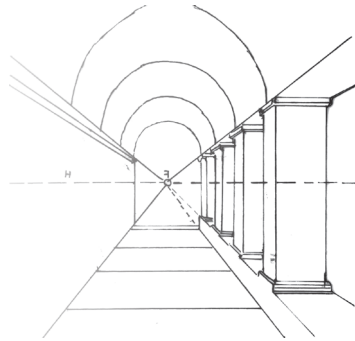
kolona në një banesë ose ndërtesë antike.

2.Një ose disa radhë kolonash që qarkojnë një tempull klasik.

*Fig. 14.8*

## PERSPEKTIVA

Ndjenja e hapësirës tre-dimensionale (gjatësi, gjerësi, thellësi) në sipërfaqe dy-dimensionale (gjatësi, gjerësi) në pikturë. Iluzioni i thellësisë është dominant në perspektivë dhe se si e shikon qënia njerëzore shkurtimin e perspektivës duke matur distancën e tyre. U desh deri në fillimet e para të Rilindjes që të zbulohet rregulli matematik i perspektivës. Baroku përdoret si një ritëm virtuozy për ndërtesat e saj dhe në mënyrë të theksuar për tavanet e pikturuar që të japin iluzionin optik sikur ato janë të pafundme. Nga impresionizmi (gjysma e parë e shek. XIX) ngjyra u bë e rëndësishme dhe në rritje në të gjithë rolin e



**Fig. 14.9** Perspektiva

perspek- tivës. *Fig. 14.9*

## PERON

Shkallë të jashtme të pambulu- ara që i japin akses hyrjes së rezi- dencës. Saktësisht i referohen Rilindjes dhe Barokut. Ato shpesh ishin simetrike me ndërtesën. Platformë në stacionet e trenave. *Fig. 14.10*



**Fig. 14.10** Peron

## PIEDESTAL

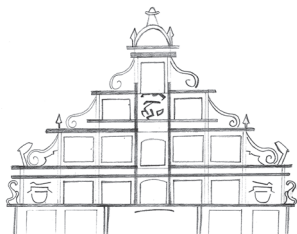
Baza e nevojshme për të mbajtur kolonën, statujën. *Fig. 14.11*



**Fig. 14.11** Piedestal

## PIGNONS

Çati të dyfishta që përfundojnë në formën e trekëndëshit. Shpesh në kto objekte për- doren porta dekorative, të ilustruara me ele- mentë të ndryshëm të stilit Gotik. Në stilin Gotik shpesh përdoren zbukurime në formë trëndafili. Në stilin barok ka disa linja të lakuara që ndërthuren lehtë me njëra- tjetrën. *Fig. 14.12*



**Fig. 14.12** Pignons

## PILASTËR

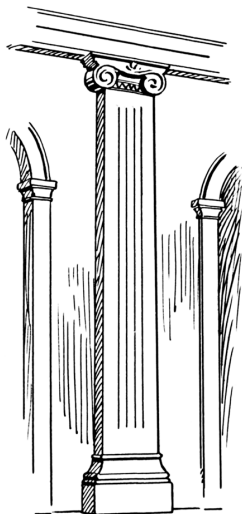
Element konstruktiv, arkitektonik i bashkangjitur me murin, prizëm drejtkëndësh, gjysmë cilindër apo poligonal, që ka funksion të mbajë ngarkesat mbi të. *Fig. 14.13*

## PINAKLI

Eshtë një element arkitekturor ornamental. Përdorim të gjerë ka pasur në arkitekturën gotike. Përveç funksionit ornamental, ai drejtonte spintat horizontale vertikalisht, duke e bërë strukturën më të qëndrueshme. Ka bazë tetëkëndëshe. Vjen i ngritur si një shigjetë me formë piramidale. Në fund mbyllet me atë që quhet final, i cili është guri i fundit ornamental i pinaklit. *Fig. 14.14*

## PLINTHE

Strukturë drejtkëndore, katrore poshtë një kolone, poshtë piedestalit ose statujës.



**Fig. 14.13** Pilastër



**Fig. 14.14** Pinakli

Fig. 14.15

**POLIGONAL**

Teknikë ndërtimi në antikitet, që konsiston në mure prej blloqesh guri shumëkëndor.

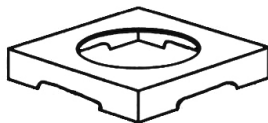


Fig. 14.15 Plinthe

**PRONAOS**

1.Paradhoma e naosit ose e çelës në tem- pujt klasikë, e njohur ndryshe si anticum ose prodomus  
2.Oborri i brendshëm përballë naosit në kishat paleokristiane.

Fig. 14.16

**PORTAL**

Hyrje e përpunuar arkitektonisht në dërtesat shoqërore, pallatet,

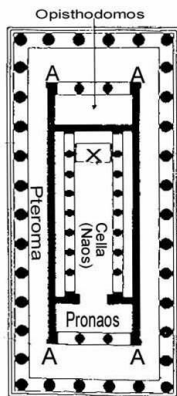


Fig.14.16 Pronaos

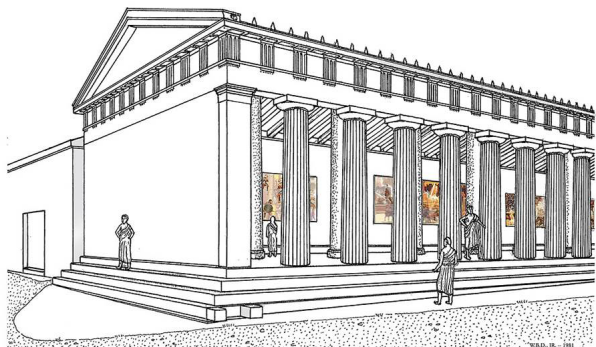


Fig. 14.18 Portik

kishat, etj. *Fig. 14.17*

## PORTIK

Konstruksion i mbuluar, rreth apo përpara godinës, i përbërë nga struktura e çatisë, që mbahet nga elementë vertikal. *Fig 14.18*

## PROPILE

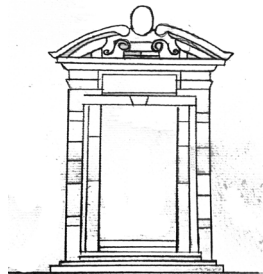
Portë monumentale. Vend i hapur e i gjerë, zakonisht në murin e oborrit të një ndër-tese, nëpër të cilin mund të hyjnë e të dalin njerëz e automjete dhe që mbyllet me kanate, dera kryesore e jashtme.

*Fig. 14.19*

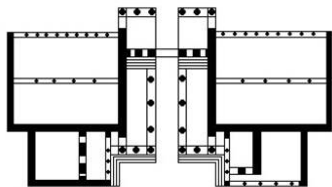
## PROPORCION

1. Tërësia e ligjeve që rregullojnë marrë-dhëniet midis pjesëve të ndryshme të një veprë të artit për të formuar një tërësi harmonike. Ajo është mjaft relative, sepse ndryshimet lidhen me shijen e kohës. Ndër më të rëndësishmet janë:

a)kanoni- njësia e matjes për për-



**Fig. 14.17 Portal**



**Fig. 14.19 Propile**



masat e figurës njerëzore.

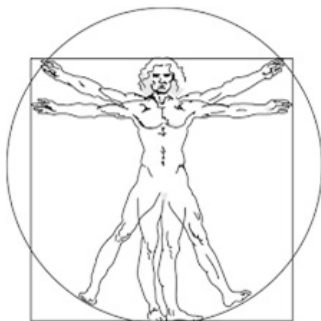
b) numri i artë- ndarja e linjës C, në dy pjesë të pabarabarta. (B është më e madhe se A) në mënyrë që një e ndarë nga B është e barabartë me B ndarë nga C).

c) kuadratimi- duke marrë katrorin si njësi të masës (plani bazilikal ka si njësi të masës katrorin).

d) triangulacioni- trekëndësh barabrinjës i cili është përdorur për të përcaktuar pika të rëndësishme arkitekturore. Është përpjekur që arkitektura post-gotike të shpjegohet me anë të trekëndëshit barabrinjës (triangulacioni), por më shumë mundësi ka që të ketë për bazë trekëndëshin gjeometrik themelor me kënde të mprehta, në pozicione të ndryshme.

Studimi i lidhjeve midis elementëve të një dizajni.

Në arkitekturë, tërësia nuk është thjesht ndërtesa, por vendosja e pjesëve të saj. Drita, hija, era,



**Fig.14.20 Proporcion**

lartësia, zgjedhja e materialeve janë elementë që ndikojnë në ndërtimin e një ndërtese dhe mënyra se si ajo ndërtohet, e bën të veçantë nga të tjerat. Për shembull: pa proporcion nuk mund të ndërtojmë një tempull të saktë. Duhet të ketë një lidhje preçize mes pjesëve që e përbëjnë atë.

Proporcionet trupore- (në art) 1. studimet e pjesëve të ndryshme trupore, se si lidhen ato me njëra-tjetrën dhe studimi i trupit në tërësi.

Lidhje midis pjesëve përbërëse, të cilat formojnë një të tërë.

Është një madhësi në art që përshkruan përmasat, vendndodhjen ose sasinë e një elementi në raport me një tjetër (ose të gjithë). Ka të bëjë me harmoninë e përgjithshme në një pjesë individuale. Për shembull: Njeriu Vitruvian, i Leonardo Da Vinçit (mashkulli i zhveshur që qëndron brenda një katrori,

të brendashkruar në një rreth, me duart e shtrira dhe këmbët të paraqitura në të dyja mënyrat dhe të bashkangjitura dhe të hapura). Kur flasim për proporcionet, kemi të bëjmë dhe me simetrinë e trupit. *Fig. 14.20*

## PROSTIL

1.Portik kolonash në ballin e një ndërtese antike;

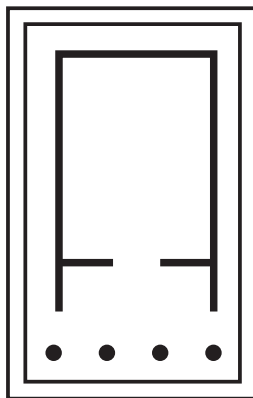
2.Tip tempulli me kolonadë vetëm nga ana e hyrjes. [greq. Prostylos].  
*Fig. 14.21*

## PROTEZIS

Ambienti pranë altarit të një kishe të krishterë ku përgatitej liturgjia.

## PRYTANEION

Ndërtesë kryesore e administratës, e vendosur në qendër të agorasë, në qytetet e Greqisë së

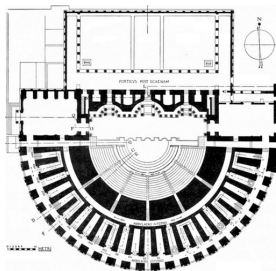


**Fig. 14.21 Prostil**

lashtë, ku një zjarr mbahej i ndezur mbi altarin e perëndeshës Hestia, si shenjë e vazhdimsisë së qytetit nëpërmjet të kaluarës së tij. Në vendin tonë është identifikuar në agoranë e Butrintit dhe të Bylisit.

### PULPITUM

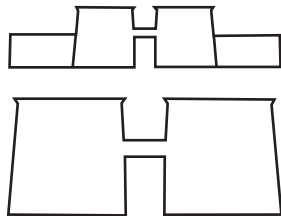
1- Platforma e aktrimit përballë kaveas, midis skenës dhe orkestrës në teatrot antike romake. Në ato greke njihet si logeon. 2- Amvona në kishat e krishtera. *Fig. 14.22*



**Fig. 14.22 Pulpitium**

### PYLONE

Shtyllë; arkit. Trup i lartë prej guri a prej mermeri, me trajta e përmasa të ndryshme, që shërben për të mbajtur pjesë të veçanta të një ndërtese ose për zbukurimin e saj. Shtyllë e rrumbullakët (katërkëndëshe). Shtyllë e zbukuruar (me zbukurime). Shtyllë mermeri. Portik me shtylla.



**Fig. 14.23 Pylone**

Hyrja e tempujve egjiptiane që ka si simbol tarracat shkëmbore të Nilit dhe shtratin e tij. *Fig. 14.23*

## QEMER

Hark prej guri apo betoni që ndërtohet sipër dyerve e dritareve ose që kalon nga një këmbë e urës në tjetrën, etj.

Në gjuhën arkitektonike fjala qemer do të thotë një hark që ngrihet në pjesën e sipërme të një ndërtese (pjesa e tavanit) i cili ndërtohet prej guri, tulle apo betoni në disa raste mund të ketë edhe imitime në dru ose me suva. Qemer cilindrik – Është një lloj qemeri që ka formën e tunelit. Forma e ndërtimit të këtij lloji është shumë i thjeshtë. Ai është i ndërtuar nga dy mure anësore që ndrihen në lartësi dhe më pas përfundojnë me një mbulesë në formë harku.

Qemerët e kryqëzuar - Janë të

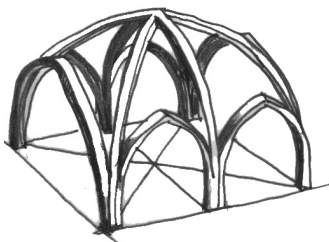


Fig. 15 Qemer

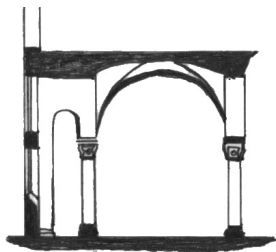


Fig. 15 Qemer

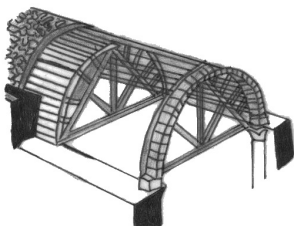


Fig. 15 Qemer

ndërtuara nga bashkimi i dy qemerëve cilindrike në formë të kryqëzuar me njëri-tjetrin.

Ka edhe një lloj tjetër të qemerëve të kryqëzuar ku në vend të qemerit të harkuar kemi një hark që përfundon me majë. Hapësira e brëndshme që krijohet nga kryqëzimi i dy qemerëve është shumë e bukur dhe ajo më pas mund të shoqërohet edhe me ndonjë zbukurim të vogël si thjesht me një lustër të sipërfaqes ose me piktura ose gdhëdje. *Fig. 15*

## QERAMIKE

Produkte të dala si rezultat i argjilës së pjekur, përdoret në ndërtesat si tjegull, tuba kanalizimesh, etj. qeramika dekorative (ene fajance, ene porcelani, vazot, artisanal). Piqet në temperatura të larta. [greq. keramos - qeramikë].

*Fig. 15.1*

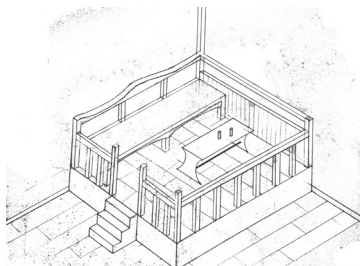


**Fig. 15.1** Qeramike

## QOSHK

Pjesë e dalë në disa ambiente të banesës, vend i preferuar për ndenjje e çlodhje. Në banesën gjirokastrite pjesa ballore e odës së miqve. Në banesat me çardak platformë e ngritur dhe e shkëputur nga pjesa tjetër e çardakut. Në banesat korçare, pjesa e korridorit që del në formë erkeri në pamjet e jashtme. Në Shqipërinë e Mesme pjesë e dallueshme në odën e miqve e nxjerrë tej rrafshit të mureve perimetrale. Në të gjitha banesat përpunimi i tij i kushtohet kujdes i veçantë.

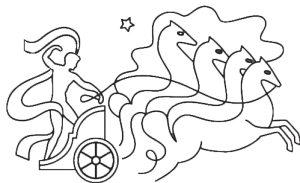
*Fig. 15.2*



**Fig. 15.2 QosHK**

## QUADRIGE

Karrocë me dy rrota; Mjet për udhëtime e për mbartje, me dy a me katër rrota dhe me balestra, që tërhiqet nga një kalë ose nga disa kuaj. Karrocë e mbyllur (e hapur).



**Fig. 15.3 Quadriga**

Karrocë dyvendëshe. *Fig. 15.3*

## ROTONDE

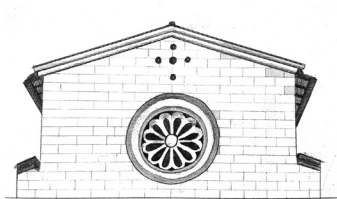
Përdoret në arkitekturë dhe përfaqëson ndërtesat e rrumbullakta, pra me një plan rrethor. Një ndërtesë Rotonda mund të jetë pjesë e shkëputur (të tilla si Baptiseri në Pisa) ose një pjesë e ndërtesës (si Capitol në Uashington DC). Një ndërtesë rrumbullake shpesh është e kurorëzuar me një kupolë. Rasti më i njohur përsa i përket tempujve të lashtë është Pantheoni në Romë, një ndërtesë tipike. [lat. rotundus - e rrumbullakët].*Fig. 15.4*



**Fig. 15.4 Rotonde**

## ROZETË

Ornament i pikturuar, i skalitur ose i gdhendur në formë rrethore, me rreze që shpërndahen nga qendra në formën e petaleve të trendafil-it. *Fig. 15.5*



**Fig. 15.5 Rozetë**



## RRËFYESTORE

Vend i cili shërben për t'u rrëfyer. Ajo egziston që prej vitit 1600. Përsa i përket formës së saj aktuale është prej druri dhe e ndarë në tre pjesë. Prifti ulet në ndarjen e mesit e cila ndahet me një rrjetë nga pjesët anësore ku qëndrojnë të penduarit.

## SAKRISTI

Sakriste i referohet aneksit të një kishe ku një prift përgatitet për të kremtuar ceremonitë, mban stolitë e Kishës dhe veglat e shenjta (kupa). Sakristi si emër do të thotë një vend i shenjtë ku njeriu përgatitet për ceremonitë, në të cilën mbahen objekte të ndryshme të adhurimit. Çdo sakristi ka një kabinet me një dollap të vogël, tabernakullin me fund të sheshtë dhe të gjerë. Në sakristi gjenden dhe fotot nën xham, e para me emrin

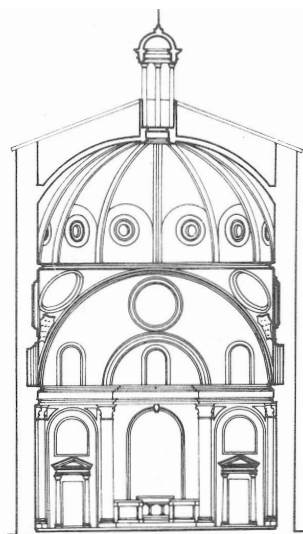
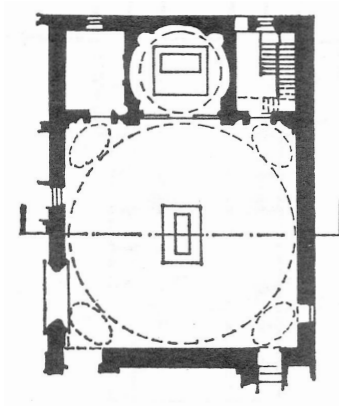


Fig. 16 Sakristi

e ipeshkvit të dioqezës dhe e dyta me emrin e papës. Në kabinet, në vendin e nderit është kryqi, ku prifti përshendet ceremonitë e ardhjes dhe largimit.

Sakristi ndodhet zakonisht brenda kishës, por ka raste kur është një aneks ose ndërtesë e veçantë (manastir). Zakonisht gjendet pranë altarit kryesor, në kishat e reja gjendet dhe pranë hyrjeve të kishës. Ka kisha që kanë disa sakristi, ku secila ka funksion të veçantë. Sakristitë përmbajnë një lloj grope të mbushur me ujë e quajtur sakrarium, për t'u larë, të quajtur pishina, rrjedha e së cilës shkon në tokë, për të parandaluar përzierjen me ujin dhe enët e shenjta të kishës. Sakrarium përdoret gjatë kremtimit të Meshës dhe purifikatori gjatë kungatës së shenjtë. Për një ide më të qartë mbi arkitekturën e sakristisë më poshtë paraqitet rasti i sakristisë



**Fig. 16 Sakristi**

së vjetër të San Lorenzos (1419-1428). [lat. sacristia - e shenjte].  
*Fig 16*

## SARKOFAG

Kjo fjalë përbëhet nga sarx- mish dhe phagous- ngrënës, pra mish-ngrënës. Ky emër besohet të jetë vënë nga fakti që sarkofagët e atëhershëm brenda mbanin dhe gëlqere, që shërbente për të tretur mishin e kufomave që gjendeshin në të. Në latinisht po ky term do të thotë “arkivoli i çdo materiali”. Ky emër i vënë nga grekët u gjet në një mermer të veçantë në Azinë e Vogël, në afërsi të territorit të Trojës së lashtë. Besohet se sarkofagu brenda disa javëve shkatëron çdo pjesë të trupit përveç dhëmbëve dhe kockave. [greq.e lashtë – arkivol].

Në kohët e lashta sarkofagu përfaqësonte një arkivol ose varr, në përgjithësi çdo arkivol projektimi i të cilit ishte i bazuar në parime

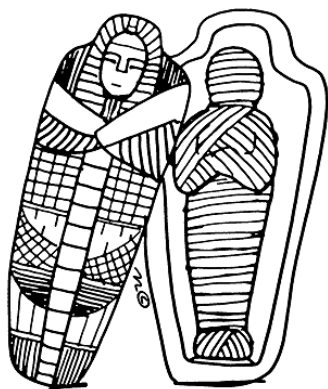


Fig. 16.1 Sarkofag

arkitektonike dhe artistike. Në vitet në vazhdim shoqëria evropiane e përdori shpesh për anëtarët e statusit të lartë, kleri, qeveria, aristokracia. Të zbuluara shpesh me vepra arti në pjesën e jashtme, ato shfaqin talentet krijuese dhe idetë e kohës. Më vonë me termin sarkofag u quajt çdo arkivol që nuk groposej në tokë. Shembujt me të vjetër vijnë nga Egjipti, ato kanë formë kutie dhe ndonjëherë inicialet e kufomave. Ndonjëherë sarkofagët ishin në formën e trupit që ato përmbanin. Në Greqinë e shek.VI p.k, sarkofagët nuk ishin shumë të përdorur për shkak të zakonit të djegies së trupit pas vdekjes. Pas kësaj kohe ato u përhapën shumë.

Të dhënat tregojnë se shumica e sarkofagëve janë prej druri, por dhe prej balte dhe guri. Shumica e sarkofagëve Grekë dhe Etruskë janë në formën e një shtrati, të

tjerët, si p.sh, ai i Aleksandrit të Madh janë gdhendur dhe pikturuar duke imituar formën e arkitekturës së tempujve. Në Romë sarkofagët u bënë popullorë para luftërave kartagjenase. Shembulli më i hershëm i njohur është ai i konsullit Scipio, në shek. III p.k. Në Romë sarkofagët paraqisnin skena mitologjike të gdhendura në anë dhe statuja e të vdekurit në kapak. Të krishterët e hershëm i përdornin rrallë, vetëm për të vdekurit e tyre të shquar. Në mesjetë u përdorën vetëm në raste të rralla, për varrime të mirë menduara. Gjatë Rilindjes u ngritën përmendore dhe sarkofagë, por trupi vetë ishte pothuajse gjithmonë i varrosur nën tokë.

Sarkofagët ndryshojnë në mënyrë të detajuar nga një kulturë në tjetrën. Ato janë pothuaj gjithnjë të bërë prej guri gëlqeror, por ndonjëherë granit, ranor ose

mermer. Ato bëheshin dhe me gdhendje, zbukurime dhe ndërtime. Disa ishin ndërtuar për të qëndruar mbi tokë, të tjerë si varre e disa si kripte. *Fig. 16.1*

## SEDUCTEUR

Alegori që personifikon kënaqësitë e botës dhe tundimeve të tyre të vendosura në portalin e kishave. Ajo paraqitet në formën e një djaloshi elegant, joshësi i Virgjëreshave të çmendura përballë vendosjeve krishti me virgjëreshat e mençura. *Fig. 16.2*



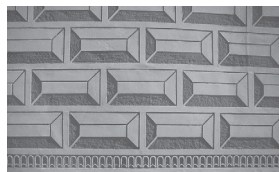
**Fig. 16.2 Seducteur**

## SERAFIN

Engjëjt Serafin që i përkasin biblës

## SGRAFITO

Teknikë e dekorimit të murit, e prodhuar duke aplikuar shtresa suvaje të lyera me ngjyra kontrastuese mbi një sipërfaqe të lagësht, ose mbi qeramikë, duke

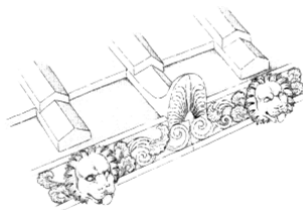


**Fig. 16.3 Sgraffito**



**Fig. 16.4 Siluetë**

aplikuar mbi një trup qeramike të padjegshëm dy shtresa të njëpasnjëshme ngjyrash kontrastuese dhe më pas në të dyja rastet gërvishet duke krijuar një kontur vizatimi. Në Rilindjen italiane aplikohet një shtresë e bardhë mbi një shtresë të zezë, gri ose të kuqe dhe më pas gërvishtej për të prodhuar vizatimin. *Fig. 16.3*



**Fig. 16.5** Sima

## SILUETË

Portret. *Fig. 16.4*

## SIMA

Ulluk prej guri ose terrakote të dekoruar i shtrirë përgjatë gjithë anëve të çatisë në kornizën e një antablementi. *Fig. 16.5*

## SKULPTURË

Gdhëndje, skulpturë. Arti i riprodhimit të objekteve në relief, i lashtë po aq, sa koha historike.



**Fig. 16.6** Skulpturë

Bëjmë dallimin midis skulpturës monumentale dhe shtatores. Materialet e përdorura: bronzi, guri, druri, argjila, dylli dhe metale. Gdhendja me dru. Artisti punon sipas një vizatimi, sipas një modeli argjile ose gipsi. Ai përdor rrafshe, hallka dhe gërshtë në dru. Ai e kthen në një formë të përgjithshme. Deri në fund të barokut i ngjyrosnin skulpturat e drurit me ar apo me ngjyra në funksion të estetikës dhe mbrojtjes. Shtatorja herë pikturohej drejtpërdrejt (me bojra vaji dhe herë e vishnin paraprakisht me shtresë allçie ose edhe me pëlthurë. “Zakoni” i veshjes së shtatoreve ishte shumë i përhapur. Skulpture ornamentale. Skulptura ornamentale zhvillohet në ndërlidhje të ngushtë mes arkitekturës së jashtme ose të pjesëve të brendshme të ndërtesës. Krijimet janë thjesht dekorative (p.sh, friza) apo që



Fig. 16.6 Skulpturë



Fig. 16.6 Skulpturë



kontribujnë për harmoninë e ndërtesës. Kjo ndryshon nga kjo e fundit nga përfaqësimi i figurave.

Akrotere: skulpturë greke në çatinë e tempujve. Dekorimet e pedimenteve të tempujve dhe varreve (antikiteti, rilindja, arti klasik) mund të jenë në formën e gjetheve ose palmave ose statuja njerëzore. Atlante, sipas gjigandit Atlas për të cilën të lashtët besonin se mbante qiellin mbi supë. Figura të fuqishme mashkullore që luajnë rolin e shtyllave apo kolonave për të mbajtur ndërtesën.

Kariatide: variant femëror i Atlantëve. Ato mbulohen me veshje të gjata. Emri i tyre vjen nga mbretëria e Karies, e cila kishte tradhëtuar greket gjatë luftërave greko-perse dhe sipas ndëshkimit vajzat e reja ishin marrë skllave dhe ishin të detyruara të mbanin pesha mbi kokë. Hermes bëhet fjalë për një shtatore të pa-varur

të perëndisë. Puti janë ëngjëj gotik. Në Rilindje e Barok ata vepronë në mënyrë simbolike. *Fig. 16.6*

### **SECOND EMPIRE (STIL)**

Second empire (stil) ose eklektizëm renditet në mesin e shekullit të XIX edhe pse nuk është frymëzim origjinal, imiton arkitekturën e shekujve të fundit (neogotiku, neo-rilindja). Stili Second empire është shprehur nga një barok masiv dhe bombastik (Opera e Parisit, bankat, etj.).

### **SPOLIE**

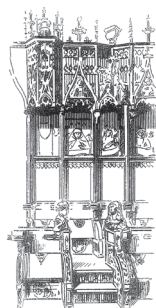
Material ndërtimi antik i ripërdorur.

### **STELE**

Pllakë guri me relief ose mbishkrim zakonisht si shenjë varri.

## STENDA E KORIT

Ndenjëse që përvijojnë të dyja anët e korit në katedrale, kisha, manastire dhe kolegje (duke nisur nga shek. XIII). Zakonisht janë të ndarë në dy vargje me lartësi të pabara- bartë dhe të pasura me përpunime. Përdoren për t'u gjunjëzuar e më pas për t'u ulur. *Fig. 16.7*



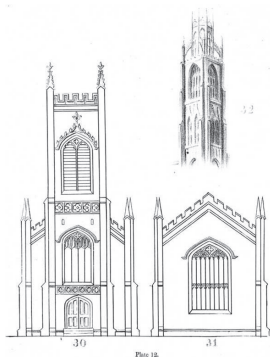
**Fig. 16.7** Stenda e korit

## STERË

Depozitë për grumbullimin e ujrave të shiut e cila shërben për të freskuar ambientet e brendshme dhe vendoset mes mureve.

## STILI PËRPENDIKULAR

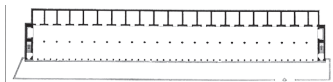
Një fazë e fundit e stilit gotik anglez (1350). *Fig. 16.8*



**Fig. 16.8** Stili përpendikular

## STOA

Shëtitore e mbuluar (me kolonada). *Fig. 16.9*



**Fig. 16.9** Stoa

## STREHË E DYFISHTË

Pjesa e çatisë që zgjatet rreth një metër jashtë mureve të banesës. Formohet nga dalja e trarëve të çatisë.

## SYNTRONION

Sofa (bank) në apsidën e kishës për uljen e klerikëve.

## SHANDAN

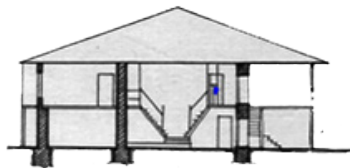
Mbajtëse qirinjsh, zakonisht prej metali me forma e me zbukurime të ndryshme, që përdorej si mjet ndriçimi. Shandan ari, argjendi, tunxhi, etj. *Fig. 16.10*



16.10 Shandan

## SHTËPIA E ZJARRIT

Shtëpia e zjarrit: Kthinë kryesore në banesën tradicionale fshatare, pavarësisht tipit: zakonisht në katin përdhes. Dikur në mesin e truallit prej dheu ndodhet vatra ku ndizet zjarri. Brenda saj të bie në sy hambari i miellit me mag-



16.11 Shtëpia e zjarrit

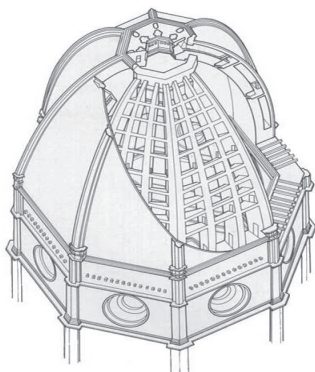
jen ku gatuhet buka. Sargjenë dhe strethe të enëve të gatimit, të ngrënies e të mbajtjes së ujit të pijshem, furra për pjekjen e bukës, sqolli për larjen e enëve, kamare të përfshira në trashësinë e mureve, etj. Mjaft tipike është shtëpia e zjarrit në tipin e banesës tiranase e cila shkon me lartësi përgjatë dy kateve dhe ka mafil, ballkon i cili qarkon faqet e brendshme të mureve. Thirret ndryshe edhe shtëpia e bukës, shtëpia e grave, magjери, etj *Fig. 16.11*

## TAMBUR

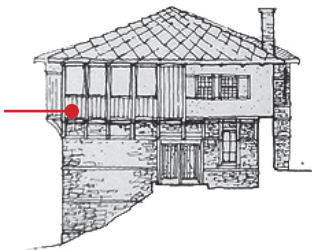
Element konstruktiv, në formë prizmatike apo cilindrike, ndërmjet kupolës dhe elementëve mbajtës të saj. *Fig. 17*

## TELIZ

Galeri e mbyllur me mure dërrase, që qarkon katin e sipërm në banesa e disa kra-hina, Çermenikë. Malësi të Tiranës, Martanesh. *Fig. 17.1*



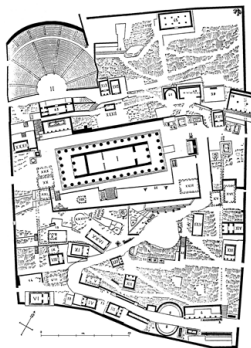
**Fig. 17 Tambur**



**Fig. 17.1 Teliz**

## TEMENOS

Hapësirë e rrethuar e qytetit antik ku gjendeshin tempujt, altarët ose vendet e shenjta. Në botën greko-romake temenosi përfaqëson një tempull, një zonë të shenjtë të rrethuar me mur ose një hapësirë të veçantë që formonte një qendër kulturi, ku ndërthureshin shumë ndërtesa me karakter fetar. Në periudhën romake termi i referohet hapësirës së mbyllur me mur, që rrethon vetëm një tempull, ndërsa në atë të krishterë është sheshi i rrethuar me kolonadë, i cili rrethon një bazilikë. *Fig. 17.2*



**Fig. 17.2 Temenos**

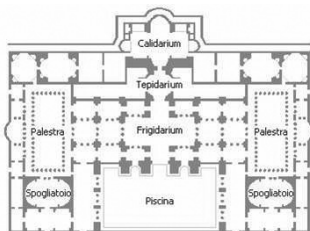
## TEPIDARUM

Ambient i ndërmjetëm me temperaturë të ngrohtë në termet romake, që gjendej midis frigidarium-it dhe caldariumit. Ngrohej nga ajri i nxehtë që vinte nga hipo-

kausti i caldarium-it. Në tepidarum ndodhej një pishinë (labrum) me ujë të ngrohtë për pastrimin e trupit. Në disa raste ishte i zbukuruar me dysheme me mozaikë ose pllaka mermeri, si dhe afreske në muret anësore. *Fig. 17.3*

## TERMË

Banjë publike në qendrat urbane ose banesat private romake. U trajtuan si struktura të mëdha në qendër të qyteteve antike, duke patur karakter shoqëror. Ambientet kryesore të termave ishin: tepidarium (ambient i ndërmjetëm ose dhoma e ngrohtë), praefurnium (furra për ngrohjen e ajrit dhe të ujit), caldarium (dhoma e nxehtë), frigidarium (dhoma e ftohtë). Në disa raste termave ju shtoheshin dhe ambiente të tjera si: atrium (oborri), apodyterium (dhoma e zhveshjes), laconicum (dhoma me ajër të nxehtë), natatio (pishina



**Fig. 17.3 Tepidarium & Termë**

për larje) dhe palestra (hapësira për ushtrime). Organizimi i këtyre ambienteve bëhej sipas skemës funksionale të termeve. Nga atriumi që ishte një oborr i brendshëm me peristil, nëpërmjet një korridori shkohej në apodyterium. Pas zhveshjes nëpërmjet një porte kalohej në tepidarium, ku trupi përshtatej në një temperaturë të lartë për t'u gatitur të vazhdonte me ujin, avujt dhe ajrin e nxehtë në caldarium. Në këtë të fundit gjendeshin vaska me ujë të nxehtë dhe kthina ku qarkullonin avujt që vinin nga praefurnium dhe sistemi i hipokaustit nën dyshemenë e këtij ambient. Pranë caldariumit gjendeshin ambientet me ajër të nxehtë të lagësht (sudatorium) ose të thatë (laconicum). Pas larjes dhe qëndrimit në ambiente të nxehta bëhej rikthimi në ambientin e ndërmjetëm (tepidarium) dhe atë të ftohtë (frigidari-



um), me qëllim që temperatura e trupit të përshtatej me atë të apodyteriumit dhe ambientit jashtë termave. Në rastet kur termat kishin palestër, përpara kryerjes së procesit të larjes në këtë ambiente praktikoheshin ushtrime fizike ose sporte të ndryshme. Termat përdoreshin kryesisht nga burrat, por në disa raste atyre u shtoheshin ambiente të veçanta për gratë. Në territorin e vendit tonë ndeshen termat publike të: Butrotit, Dyrrahut, Bylisit, Lisit, etj.; termat pranë stacionit rrugor Ad Qiantum; termat private brenda banesave, si në vilën në Diaporit, etj. Në shek. V-VI m.Kr. me hyrjen e besimit të krishterë, një pjesë e termave u shndërruan në bazilika, si në rastin e asaj të Lezhës, Vrinës në Butrint, por u ndërtuan dhe terma të reja, si ajo e Bylisit. *Fig. 17.3*

## TERRAKOTË

1.Figurë prej balte të pjekur.

2.Term i përgjithshëm për baltën që fillimisht modelohej pastaj piqej në furrë me temperaturë të lartë. Përdorej zakonisht si material në prodhimin e tjegullave, tullave, materialeve të ndërtimit, figurinave, elementeve zbukurimore e arkitektonike, si dhe në të gjitha llojet e enëve dhe prodhimeve të qeramikës. Në kuptimin më të ngushtë është emri përmbledhës i figurinave prej balte, që modeloheshin ose prodhoheshin në seri mbi bazën e kallëpëve dhe pastaj piqeshin. Terrakotat më të hershme të zbuluara në vendin tonë janë figurinat neolitike me përfytyrimin e gruas mëmë, ose figurat e kafshëve shtëpiake, të zbuluara në vendbanimet arkeologjike të Dunavecit, Maliqit dhe Cakranit në periudhën e bronzit nuk përdoren më terrakotat me funksion kulturi. Në antikitet ato rishfaqen në format e skulptur-

ave, busteve ose figurinave që paraqesin perëndi, njerëz ose kafshë. Terrakotat në këtë periudhë janë përdorur dhe si material arkitektonik në zbulimin e tempujve dhe ndërtimeve shoqërore ose private.

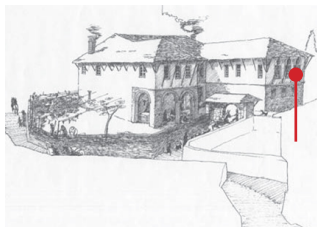


Fig. 17.4 Testek

### TESTEK

Pajandë druri e shkurtër, apo e gjatë, që mban strehët e gjëra.  
*Fig. 17.4*



### TJEGULL

Element modular i formave të ndryshme të pjesëzave që shërbejnë për mbulimin e çatisë.  
*Fig. 17.5*



Fig. 17.5 Tjegull

### TORSE

Trung (i njeriut) kraharor, gjoksi zbuluar, bust. *Fig. 17.6*

### TRAPAZAN

Volum i sipërm i kompleksit që ka në pjesën e sipërme musandrën dhe rruginën për në ambientet

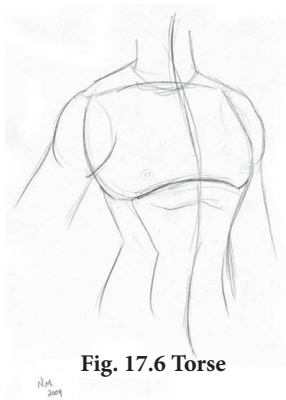


Fig. 17.6 Torse

sanitare. Ai është i hapur, i mbyllur krejtësisht, apo ka dritare të vogla shpesh me persiane. Në të kalohet nga musandra, apo me shkallë nga rrugina prapa. Shërben për vendosjen e teshave, syndyqeve. Gjendet në banesën shkodrane.

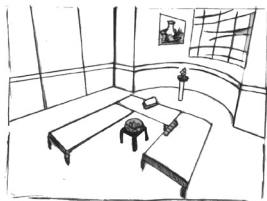


Fig. 17.7 Triklinium

### TRIKLINIUM

Sallë ngrënieje dhe banketesh në banesat antike romake me tre divanë ose kline të vendosura në kënd të drejtë me njëri-tjetrin ose në formën e patkoit kur ambienti ishte i pajisur me absidë, përballë tavolinave me ushqim. *Fig. 17.7*

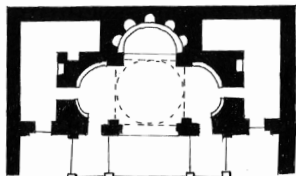


Fig. 17.8 Trikonkë

### TRIKONKË

Banesë antike, kishë ose kapelë, me tri absida ose konka në tre anët e ambientit qendror në formë katërkëndore. *Fig. 17.8*



Fig. 17.9 Trinite

### TRINITÉ

Ky emër abstrakt është formuar

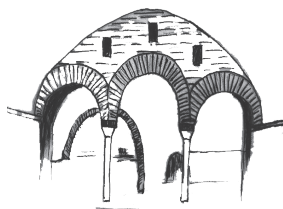
nga Trinus, i trefishtë. Në periudhën e Mesjetës, ikono-grafia e krishterë solli Trininë e Shenjtë: Ati, Biri (Jezu Krishti) dhe Shpirti i Shenjtë. Doktrina kristiane e Trinisë e përcakton Zotin si tre persona hyjnorë, të ndryshëm nga njëri-tjetri që bashkëjetojnë në unitet. Tertullian, një teolog latin përdori për herë të parë fjalën Trini në shek. III për të shpjeguar se Ati, Biri dhe Shpirti i Shenjtë janë një për nga esenca dhe jo si person. [lat. trini - numri tre]. *Fig. 17.9*

### TRIOBELON

Hyrje me dy kolona dhe tre hapësira drite. *Fig. 17.10*

### TRIPTYQUE

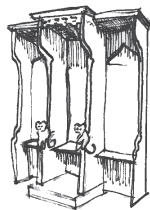
1.Vepër e përbërë nga tri pjesë.  
2.Pikturë me tre panele. Vërehet paneli i vet qëndror fiksuar në mur dhe dy anë, me krahë të lëvizshme. Mund të ketë edhe ver-



**Fig. 17.10** Triobelon



**Fig. 17.11** Triptyque



**Fig. 17.12** Tre-vendësh

sione të Diptikut apo Poliptikut (me dy ose më shumë).

3. Dokument zyrtar me tre fletë.

*Fig. 17.11*

### TRE-VENDËSH

Gjendet shpesh në jug të korit. Prifti dhe dy dhjakët pushonin atje ndërkohë që korri këndonte. Në periudhën e gotikut primitiv, vendoseshin në mur, por me kalimin e kohës u vendosen në dru dhe iu shtua elementi i dekorit. *Fig. 17.12*



**Fig. 20.14 Trofé**



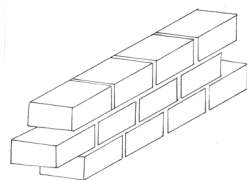
**Fig. 17.15 Ungjillizimi**

**TROFÉ**

Njihen si armatura të dekoruara (parzmore, helmetë, përmendore) të marra luftës, si shenjë fitoreje. [greq. tropaion- trofé]. *Fig. 17.13*

**TULLA**

Prodhohen nga pjekja e argjilës në furrë. *Fig. 17.14*

**Fig. 17.14** Tulla**TYRBE**

Varr monumental kushtuar një kleriku bektashian. Zakonisht kanë një çati me kupole poligonale.

**UNGJILLIZIMI**

Proces që i referohet Ungjillit të krishterë. *Fig. 17.15*

**VATËR**

Vend ku ndizej zjarri në kthinat e banimit të banesës fshatare. Gropëza paksa e thelluar e veshur me rrasa guri e llaç balte, rrethohet nga një platformë paksa

**Fig. 18** Vatër

e ngritur nga niveli i dyshemesë (rreth 10 cm), që kufizohet me binarë druri. Platforma ndahet në dy pjesë përmes buzës së vatrës. Në periudhën antike zjarri ndizej në kuzhinë dhe ngrohja e kthinave të tjera bëhej me mangall prej qeramike. Në banesën romake u krijua ngrohja qendrore, ku vatra u vendos në kthinë të veçantë.

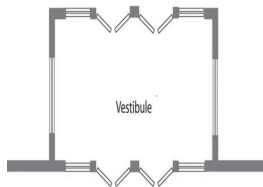
*Fig. 18*

## VESTIBYL

Hyrje, korridor ose sallë ndërmjet portës së jashtme dhe pjesës së brendshme të një ndërtese antike. Në kishat paleokristiane dhe ato bizantine gjendej midis narteksit dhe naosit. *Fig. 18.1*

## VILA

Një pronë private. Rezidenca rurale ose periferike e një personi të pasur. Një ndërtesë urbane e



**Fig. 18.1** Vestibyl



**Fig. 18.2** Vila



vazhduar ose gjysmë e vazhduar me kopësht dhe hapësirë të gjelbërt. *Fig. 18.2*

## VIRTYTET DHE VESET

Alegori formash e figurës femërore e dhënë në attribute. Ato personifikojnë sidomos tre virtytet teologjike dhe sidomos virtytin e katërt, kardinal: forcë, drejtësi, maturi dhe përmbajte. Shpesh paraqet një skenë të kundërt të difekteve në jetën e përditshme. *Fig. 18.3*



Fig. 18.3 Virtytet dhe veset

## VOLUTË

Zbukurim spiralor ose zbukurim në formë të përdredhur në cepat e kapitelit të orderit jonik, korintik dhe kompozit. [lat.volutum] Element mjaft i përdorur si në Rilindje, ashtu dhe në Barok, duke u përdorur si element i ndërmjetëm mes pjesës horizontale dhe vertikale të ndërtesave. *Fig. 18.4*

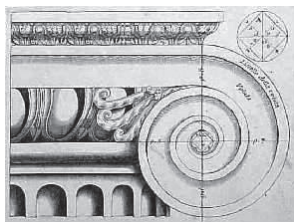


Fig. 18.4 Volutë

**XHAMI**

Vend ku mbliidhet komuniteti fetar islamik për t'u lutur, por edhe për të shqyrtuar probleme të ndryshme sociale, kulturore, politike, por në mënyrë të veçantë, për lutjen e të premtes (xhuma). Në kulturën islamike, është orientuar në mënyrë rigoroze drejt Mekës. *Fig. 19*

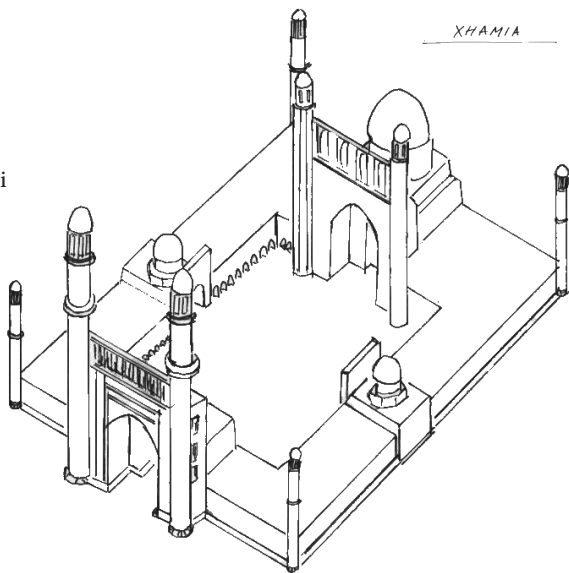


Fig. 19 Xhami



# MAD

magazine

5

multimedia·art·design

ISSN: 2304 - 3822

## Kontakt:

Rr. "Bylis" Nr.12, Autostrada Tirane - Dures, Km.5, Kashar, Kodi Postar 1051, KP 2995, Tirana Albania

Tel: +355.(0)4.24074 - 20/21, Fax: +355.(0)4.2407422,

Cel: +355.(0)69.20 - 34126 / 81881,

E-mail: [forum\\_ap@universitetipolis.edu.al](mailto:forum_ap@universitetipolis.edu.al) Web: [www.universitetipolis.edu.al](http://www.universitetipolis.edu.al)

POLIS Press